

DIN 3352, 4. rész szerint

Két karima közötti távolság DIN 3202, 1. rész, F5 szerint

Karimák és furat ISO 7005-2 (BS EN 1092-2: 1997, DIN 2501) szerint

Használata:

Vízre és semleges folyadékokra
max. 70°C-ig

Ellenőrzések:

Víznyomáspróba DIN 3230, 4. rész szerint:

Ülék: PN

Tolózárház: 1,5 x PN

Működtetési nyomaték ellenőrzése

Külön tartozékok:

Kézikerék

Kezelőszár

Orsósapka

Anyagok:

Tolózárház és fedél Gömbgrafitos öntöttvas, GGG-50, DIN1693
(BS2789 500-7 minőség) szerint

Bevonat Elektrosztatikusan felvitt epoxigyanta,
DIN 30677 - belül és kívül is

Orsó Rozsdamentes acél, DIN X 20 Cr 13

Orsótömítés *) NBR lehúzógyűrű, 2 NBR O-gyűrű belül és 2 a
műanyag csapágyazáson kívül, EPDM gumi ajakos
tömítőgyűrű

Zárótest: Gömbgrafitos öntöttvas, GGG-50, EPDM gumival
vulkanizált mag, beépített RG5 ötvözet anya DIN
1705 szerint

Tartógyűrű CZ 132 cinkmentesített bronz, BS 2872 szerint

Fedélrögzítő
imbuszcavarok A2-es rozsdamentes acél, olvasztott viasszal lezárva

Fedéltömítés EPDM gumi

*) Rendelésre:
02/68 sorozat Cserélhető orsótömítéssel: NBR lehúzógyűrű,
4 NBR O-gyűrű és egy EPDM gumi ajakos
tömítőgyűrű.



A további részleteket lásd a "Műszaki információk" című fejezetben.

A feltüntetett konstrukciók, anyagok és specifikációk a folyamatban lévő termékfejlesztési programunknak megfelelően változhatnak.

DIN 3352, 4. rész szerint

Két karima közötti távolság DIN 3202, 1. rész, F5 szerint

Karimák és furat ISO 7005-2 (BS EN 1092-2: 1997, DIN 2501) szerint

Alkatrészlista

- | | |
|--------------------|-------------------------------|
| 1. Orsó | 7. NBR-gumi ajkos tömítőgyűrű |
| 2. NBR lehúzógyűrű | 8. Fedélrögzítő imbuszcsavar |
| 3. NBR O-gyűrű | 9. Fedéltömítés |
| 4. Csapágyazás | 10. Anya |
| 5. Fedél | 11. Zárótest |
| 6. Tartógyűrű | 12. Tolózárház |

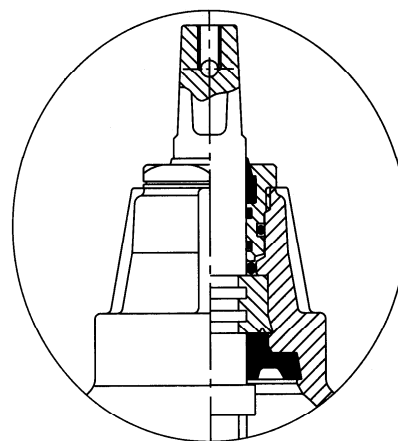
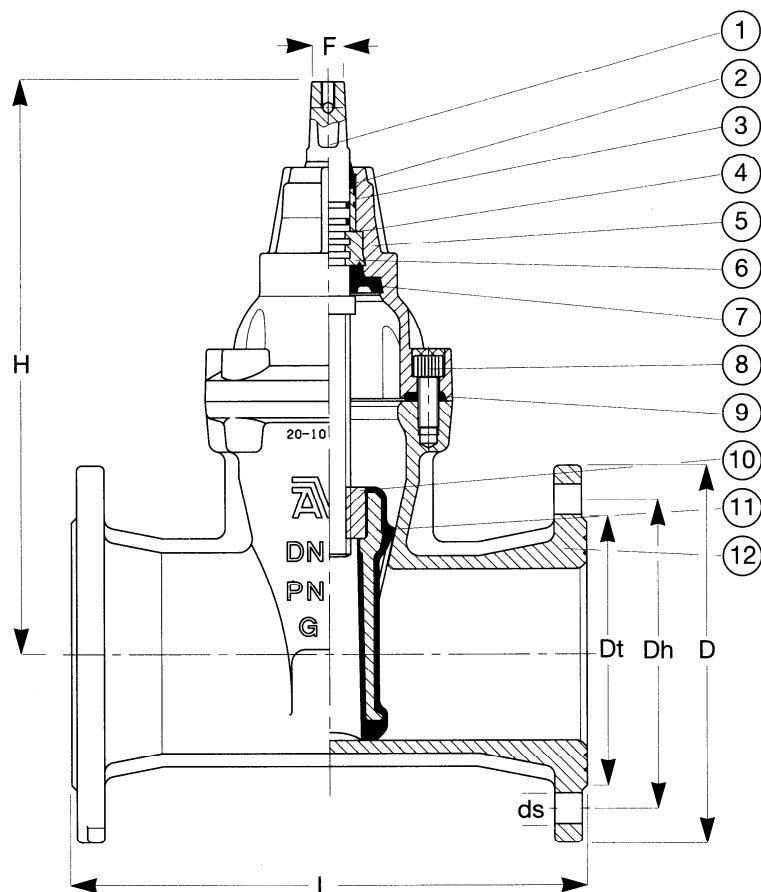

02/68-as sorozat:
cserélhető orsótömítéssel

| Ref. szám | DN | L mm | H mm | Dt mm | D mm | Dh mm | ds mm | Furatok | F mm | Súly kg |
|--------------|-----|---------|---------|----------|---------|----------|----------|---------|---------|------------|
| 02-050-6X076 | 50 | 250 | 241 | 98 | 165 | 125 | 18 | 4 | 14 | 12 |
| 02-065-6X076 | 65 | 270 | 271 | 118 | 185 | 145 | 18 | 8 | 17 | 15 |
| 02-080-6X076 | 80 | 280 | 297 | 133 | 200 | 160 | 18 | 8 | 17 | 19 |
| 02-100-6X076 | 100 | 300 | 334 | 159 | 235 | 190 | 22 | 8 | 19 | 25 |
| 02-125-6X076 | 125 | 325 | 376 | 184 | 270 | 220 | 26 | 8 | 19 | 33 |
| 02-150-6X076 | 150 | 350 | 448 | 214 | 300 | 250 | 26 | 8 | 19 | 49 |
| 02-200-6X076 | 200 | 400 | 562 | 274 | 360 | 310 | 26 | 12 | 24 | 70 |
| 02-250-6X076 | 250 | 450 | 664 | 319 | 425 | 370 | 30 | 12 | 27 | 110 |
| 02-300-6X076 | 300 | 500 | 740 | 389 | 485 | 430 | 30 | 16 | 27 | 160 |

X: 7: Standard fedéllel
8: Cserélhető orsótömítéssel