

ITSZ-01 műszaki leírás

- **Anyaga:** 1,5 mm vastagságú acéllemez.
- **Felületkezelés módja:** porszórás, RAL 1015 –ös színben.
- **Hátlap rögzítése:** a hátlapon elhelyezett furatokon keresztül, csavarral az állomás belső oldalához.
- **Előlap rögzítése:** a pántokon elhelyezkedő mágnes csíkok segítségével. (A fedőrész rácsúsztható és pontosan illeszkedik a tartórészhez.)
- **Tárolható:** A4 –es méretű dokumentumok (tartórész mérete: 302x350x80 mm)



**1. ábra
hátlap és előlap fénykép**

ITSZ-01 műszaki leírás

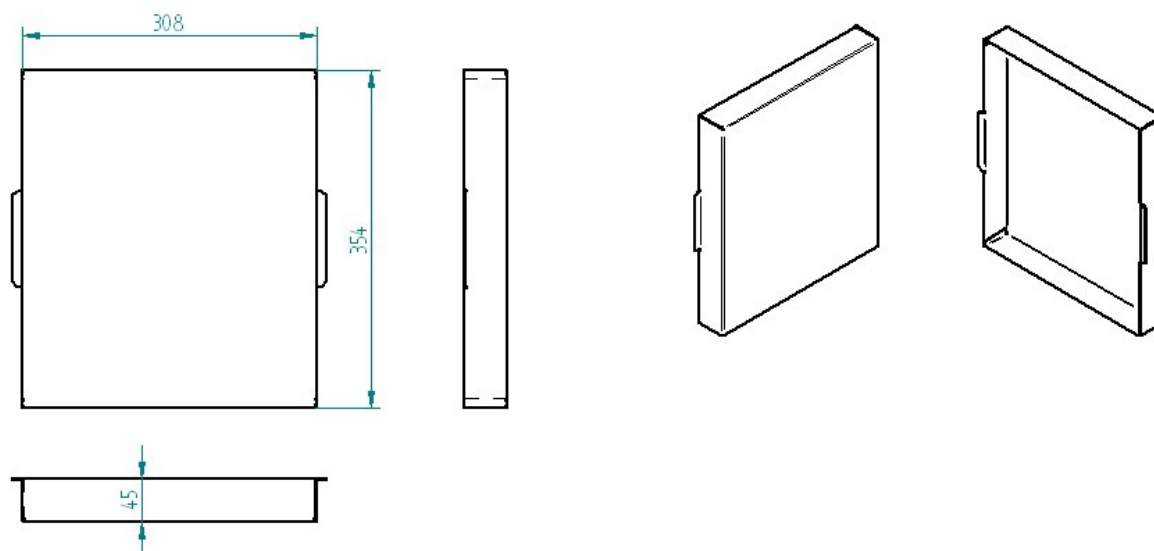

2. ábra
előlap nézeti rajzok

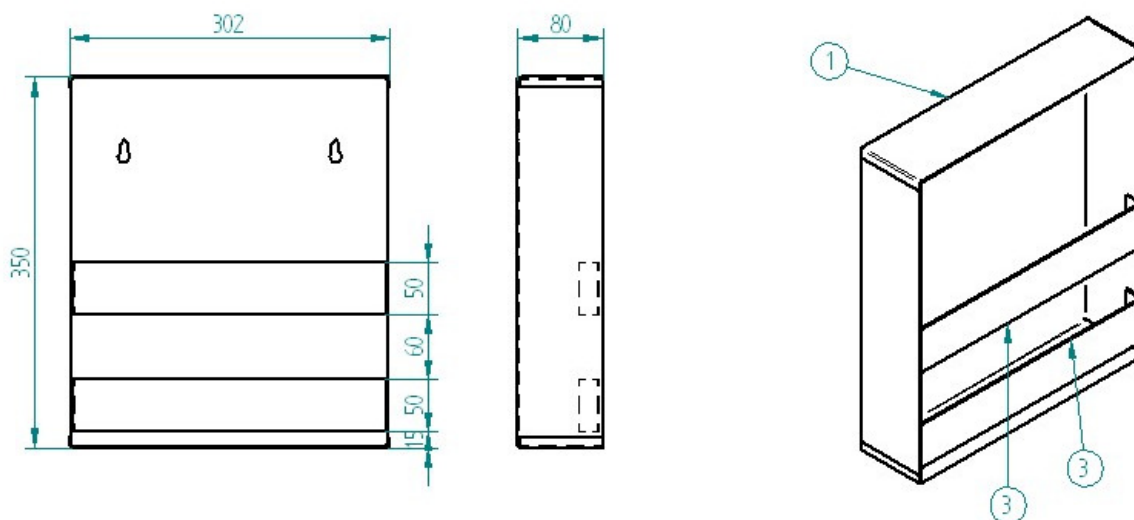

Ponthegeesztve!

3. ábra
fenéklap nézeti rajzok