

FLUXI 2000/TZ

652-099-2025

D: 24-03-2010

Instruction manual

Mode d'emploi

Betriebsanleitung

Istruzioni d'uso

Manual de instrucciones

Installatie voorschrift

Kullanım Kılavuzu

1. Characteristics	4
2. Reception of the Fluxi 2000/TZ	4
2.1. Packing	4
2.2. Storage	4
2.3. Handling	4
3. Installation	4
3.1. General recommendations.	4
3.2. Recommended installation	4
3.3. Start up.	5
3.3.1. Installation with only an upstream valve	5
3.3.2. Installation with upstream and downstream valves	5
3.3.3. Installation with a by-pass.	5
4. Transmitters	5
5. Maintenance.	5
5.1. Lubrication	5
5.2. External silicagel cartridge	6
5.3. Inspection and repair	6

Keep this manual easily accessible for all users. Please respect all national rules for installation, operation and service of gas meters.

1. Characteristics

Fluxi 2000/TZ meters are designed to measure gases of the 1st, 2nd and 3rd gas families as specified in EN437 as well as various filtered, and non-corrosive gases.

Turbines gas meters are flow meters. The flow of gas turns a turbine wheel and the rotating speed of the turbine is proportional to the linear speed of the gas. The movement is mechanically transmitted to the totaliser through the magnetic coupling. Detailed characteristics are given in Annex 5.

2. Reception of the Fluxi 2000/TZ

2.1. Packing

The meter, depending on the size is delivered in an individual carton or on a wood pallet. The packaging contains the plugs for the installed transmitters and the lubricant when an oil pump is installed.

2.2. Storage

If the meter is not going to be used immediately, it should be stored under cover in a clean, dry environment. The caps fitted at the inlet and the outlet pipe must stay in place until installation. Storing temperature: -40°C to +70°C.

2.3. Handling

Meters should be handled with care. They must be lifted only with belts around the main body or in the eyelets.

3. Installation

3.1. General recommendations: See Annex 1 and the PED information in Annex 7.

– The standard model of Fluxi 2000/TZ is designed for use with clean and non-aggressive

gases. For use with aggressive gases please contact Itron for special versions.

- (1) Before installation, check visually that the meter has not been damaged during transport.
- (2) Do NOT weld pipework with a meter installed.
- (3) The meter should be installed without stress in the pipework. The flanges must be correctly lined up. The tightening torque of the bolts must not exceed:

M16	M20	M24	M27	M30	M33	≥ M36
120 Nm	200 Nm	300 Nm	400 Nm	550 Nm	700 Nm	1200 Nm

Please tighten bolts in opposite pairs. Flange gaskets of adequate quality must be used.

- (4) To ensure accuracy, the meter has to be installed with an inlet straight pipe of 2 DN minimum, no downstream restriction. See details in Annex 2.
- (5) If the meter is equipped with an oil pump, turn oil tank according to the installation position.
- (6) Transmitters connection: Gas Meters are often installed in areas where there is a risk that Gas will be present. Therefore, electrical connections to meters need to be made with consideration of the use of Ex marked equipment or otherwise approved circuits. For plug assignment and pulse values refer to the main nameplate.
- (7) Dirt particles may damage the turbine wheel therefore the use of starting sieve and filter are recommended.
- (8) Pressure pulses must be avoided during starting and operating to preserve the turbine wheel. To prevent damage during starting, increase the pressure slowly at less than 0,3 bar per second.

3.2. Recommended installation

Turbine meters are flow meters therefore their metrology can be affected by disturbances existing in the flow of gas.

The Fluxi 2000/TZ has been designed to have a low sensitivity to flow disturbance. It can be installed with a minimal straight upstream pipe length. No minimal straight pipe is requested for the downstream pipe. See all details in Annex 2.

An even better accuracy can be achieved by respecting the following rules:

- Use preferably elbows pieces with large radius (≥5 DN) to be installed at the inlet of the meter.

- For diameter variations, use preferably concentric convergent and divergent pieces; sudden changes must be avoided.
- Obstacles such as thermowells must not protrude in the pipe within 2 DN upstream of the meter. Gaskets should be correctly centred between the flanges and not protrude into the pipe.
- The built-in thermowells can be installed or removed without requiring a calibration of the meter.

3.3. Start up

3.3.1. Installation with only an upstream valve

Open the valve very slowly until the meter starts to operate. Increase slowly the pressure in the downstream pipe (max. 0,3 bar/second). When the downstream pressure is stabilised, open the valve completely.

3.3.2. Installation with upstream and downstream valves

Close the downstream valve. Open slowly the upstream valve (max. 0,3 bar/second). When the pressure is stabilised in the meter, open gently the downstream valve to maintain the pressure in the meter and to avoid overflow.

3.3.3. Installation with a by-pass

Close all valves. Slowly open the by-pass and wait until the downstream pressure is stabilised. Then proceed as §3.3.2. Close the bypass.

After start up, please check the pressure tightness of the installation. Check also that the maximum flow rate of the meter is not exceeded.

4. Transmitters

The Fluxi 2000/TZ is equipped as standard with 2 Low Frequency (LF), Reed switches and an anti-tampering switch (AT).

Transmitters installed as option:

- Inductive medium (MF) or high frequencies (HF) transmitters.
- A Cyble sensor can be installed onto the totaliser at any time, see Annex 3. The Cyble sensor is a bounce-free transmitter. It allows also the counting of eventual back flows.
- A mechanical drive designed according to EN 12261 can be fitted onto the totaliser, it may

be used to drive removable accessories. Maximum torque applicable on the output shaft as indicated onto the device must be respected. When not used, the protection cap must remain in place.

Remarks about using the meter in potentially hazardous areas (ATEX):

- Pulse transmitters must be connected to intrinsic safe circuits, according to EN50020.
- Clean the meter head only with a damp cloth.
- All exposed aluminium parts must be suitably protected (using paint, varnish, etc) if a film of rust is possible from dust in the environment.
- The meter must be earthed.
- Tools used for installing, removing or repairing the meter on site must be appropriate for use in the hazardous area bearing in mind that the hazardous area classification during meter replacement may differ from that during normal meter operations.
- The meter shall not be exposed to flame, ionising radiation, ultrasound or strong electromagnetic field.

Pulse values and maximum frequencies are given in Annex 5.

Electrical characteristics and wiring of the socket are given in Annex 4. The wiring of the transmitters is written on the nameplate of the meter.

Protection of sockets: When a transmitter is not used, the plastic cap must remain screwed to protect the electric contacts of the socket.

5. Maintenance

When properly installed and put into service, the Fluxi 2000/TZ needs no particular attention and will provide you with many years of satisfactory service.

5.1. Lubrication

Meters equipped with an oil pump have to be periodically lubricated.

Oil is delivered with the meter. Specific oil has to be used, for example:

- Aeroshell fluid 12 MIL6085A
- Isoflex PDP38 (Klüber)
- Anderol 401D (Mobil Oil)
- Univis P38 (Shell)

Quantity of oil to be filled:

a) On commissioning to fill the volume between the pump and the bearings

DN	Oil vol. (cm ³)	Push
50/80	4	20
100	5	25
150/200	6	30
≥250	7	35

b) In Service

DN	Oil vol. (cm ³)	Push
50/80	0,5	2-3
100	0,8	4
150/200	1,0	5
≥250	1,2	6

c) Recommended lubrication periodicity

Application	Lubrication periodicity
Dry gas, no dust	6 months
Gas comprising light condensates and little dust	Monthly
Gas with high percentage of condensates and dust BIOGAS applications	Weekly

5.2. External silicagel cartridge

The meter can be equipped with an external silica-gel cartridge for installation in severe environment conditions. To replace the cartridge, unscrew the old cartridge, remove the protective plug of the new cartridge and screw it into the totaliser.

5.3. Inspection and repair

The proper installation and functioning of the meter can be verified by a visual control of the totaliser (to check that the meter runs properly). It is possible to check the good functioning of the Fluxi 2000/TZ by applying a spin test. This test will give information about eventual friction in the turbine ball bearings.

The test has to be conducted as follow:

- Accelerate the turbine wheel around 30 to 50% of Q_{max} then to measure the time until the turbine wheel stops.
- Measure the spin time (ST) until the turbine wheel stops.

See Annex 6 for typical values of spin time.

The following recommendations have to be observed for repair:

- In case of use with aggressive or dangerous gas, it may be necessary to send a safety statement with the meter, detailing the type of Gas that has been measured.
- Some gas may still be present inside the meter and the pipe; therefore sufficient ventilation is required.
- Repairs and maintenance must be done by trained or qualified personal. Afterwards a tightness test with 1.1 x PS (P_{max}) must be performed.
- When changing pressure-bearing parts, ensure that spare parts that comply with the PED are used.
- The right spare parts are traced by providing the serial number of the meter to Itron and/or by using the Itron CD ROM "Spare parts catalogue".
- If used with wet gas, internal and external effect of corrosion has to be checked regularly and in case of severe corrosion, the meter must be replaced.
- Use solvent and alcohol free cleaning product to clean the meter.

1. Caractéristiques :	8
2. Réception du Fluxi 2000/TZ	8
2.1. Emballage	8
2.2. Stockage	8
2.3. Manutention	8
3 Installation	8
3.1. Recommandations générales	8
3.2. Installation recommandée	9
3.3. Mise en service	9
3.3.1. Installation avec uniquement une vanne amont	9
3.3.2. Installation avec vannes amont et aval	9
3.3.3. Installation avec by-pass	9
4. Emetteurs d'impulsions	9
5. Entretien	10
5.1. Lubrification	10
5.2. Cartouche silicagel externe	10
5.3. Inspection et réparation	10

Attention : ce produit est un équipement sous pression : le non respect des instructions peut entraîner un danger pour la sécurité des biens et des personnes.

Itron GmbH, fabricant du compteur, décline toute responsabilité dans le cas du non respect de la totalité des points du présent mode d'emploi qui doit accompagner le compteur pendant toute sa durée de vie.

Se rapprocher et demander l'accord écrit du fabricant pour tous les cas non prévus dans la présente notice d'instructions.

Veuillez respecter toutes les réglementations nationales pour l'installation, l'utilisation et la maintenance des compteurs de gaz

1. Caractéristiques :

Les compteurs Fluxi 2000/TZ sont conçus pour mesurer les gaz des 1^{er}, 2^{eme} et 3^{eme} familles comme définies dans l'EN437 ainsi que de nombreux gaz filtrés et non corrosifs.

Les compteurs à turbine sont des compteurs de vitesse. Le flux de gaz fait tourner la turbine dont la vitesse de rotation est proportionnelle à la vitesse linéaire du gaz. Le mouvement est transmis mécaniquement au totalisateur par l'intermédiaire d'une commande magnétique.

Les caractéristiques détaillées sont données en Annexe 5.

2. Réception du Fluxi 2000/TZ

2.1. Emballage

Le compteur, en fonction de sa taille est livré dans un carton individuel ou sur une palette. L'emballage contient les connecteurs pour les émetteurs d'impulsions installés et le lubrifiant lorsque le compteur est équipé d'une pompe à huile.

2.2. Stockage

Si le compteur n'est pas utilisé immédiatement, il doit être stocké sous protection dans un lieu sec et propre. Les opercules installés sur les brides doivent rester en place jusqu'à l'installation du

compteur. Température de stockage : -40°C à +70 °C.

2.3. Manutention

Le compteur doit être manutentionné avec attention. Il doit être manipulé à l'aide de câbles passés sous le corps ou dans les anneaux de levage uniquement.

3 Installation

Le compteur doit impérativement être installé dans un environnement dont les conditions limites (en particulier pression, température, débit,...) sont compatibles avec ses caractéristiques propres indiquées sur la plaque signalétique.

3.1. Recommandations générales :

Voir Annexe 1 et l'information PED en annexe 7.

- Le Fluxi 2000/TZ en version standard est conçu pour mesurer des gaz propres et non agressifs. Pour une utilisation avec des gaz agressifs veuillez contacter Itron pour des versions spéciales.
- (1) Avant l'installation, vérifier visuellement que le compteur n'a pas été endommagé durant le transport.
- (2) Ne pas souder sur la canalisation lorsque le compteur est monté.
- (3) Le compteur doit être monté sans contraintes excessives dans la canalisation. Les brides doivent être correctement alignées. Le couple de serrage des boulons utilisés pour les brides ne doit pas excéder (Nm):

M16	M20	M24	M27	M30	M33	≥ M36
120 Nm	200 Nm	300 Nm	400 Nm	550 Nm	700 Nm	1200 Nm

Veuillez serrer les boulons au couple en croix. Des joints d'étanchéité d'une qualité adaptée doivent être utilisés.

- (4) Pour assurer une bonne précision de mesure, le compteur doit être monté avec une longueur droite amont de 2 DN minimum, il n'y a pas de restriction pour l'aval. Voir les détails en Annexe 2.

- (5) Si le compteur est équipé d'une pompe à huile, veuillez orienter son réservoir en fonction de l'orientation du compteur dans le poste.
- (6) Connexion des émetteurs d'impulsions : Les compteurs de gaz peuvent être installés dans des zones où du gaz risque d'être présent. C'est pourquoi les connexions électriques ne doivent être effectuées qu'avec du matériel approuvé de sécurité intrinsèque. La connexion des broches est indiquée sur la plaque signalétique du compteur.
- (7) Les poussières et particules peuvent endommager la turbine. L'utilisation de tamis et de filtre est recommandée.
- (8) Les coups de pression durant la phase de démarrage et en service doivent être évités de manière à ne pas endommager la turbine. Durant la mise en service, la pressurisation ne doit pas excéder 0,3 bar par seconde.

3.2. Installation recommandée

Les compteurs à turbine sont des compteurs de vitesse par conséquent leur métrologie peut être influencée par des perturbations existant dans le flux de gaz.

Le Fluxi 2000/TZ a été conçu de manière à être peu sensible aux perturbations. Il peut être installé avec une longueur droite amont minimale. Aucune longueur droite aval n'est requise. Voir les détails en Annexe 2.

Une précision de mesure optimale sera obtenue en respectant les recommandations suivantes :

- Pour les coudes placés à l'amont du compteur, utiliser préférentiellement des éléments ayant un rayon important (≥ 5 DN).
- Pour des changements de diamètres, utiliser des convergents et divergents concentriques. Les changements brusques doivent être évités.
- Des obstacles tels que des doigts de gant ne doivent pas être placés à l'amont du compteur à moins de 2 DN. Les joints plats doivent être correctement centrés entre les brides et ne doivent pas dépasser à l'intérieur de la canalisation.
- Les doigts de gant intégrés au compteur peuvent être installés ou enlevés sans qu'un étalonnage du compteur ne soit nécessaire.

3.3. Mise en service

3.3.1. Installation avec uniquement une vanne amont

Ouvrir très lentement la vanne jusqu'à ce que le compteur commence à tourner. Laisser monter lentement la pression dans la canalisation aval (max. 0,3 bars/seconde). Ouvrir la vanne complètement lorsque la pression est stabilisée.

3.3.2. Installation avec vannes amont et aval

Fermer la vanne aval. Ouvrir très lentement la vanne amont (max. 0,3 bars/seconde). Quand la pression est stabilisée dans le compteur, ouvrir lentement la vanne aval de manière à maintenir la pression dans le compteur et à éviter un surdébit.

3.3.3. Installation avec by-pass

Fermer toutes les vannes. Ouvrir lentement la vanne de by-pass et attendre que la pression aval soit stabilisée. Procéder comme au §3.3.2. Fermer le by-pass.

Après la mise en service, veuillez vérifier l'étanchéité de l'installation. Vérifiez aussi que le débit maximum du compteur ne soit pas dépassé.

4. Emetteurs d'impulsions

Le Fluxi 2000/TZ est équipé en standard avec 2 émetteurs basse fréquence (BF) de type Reed et d'un anti-fraude (SL).

Emetteurs installés en option :

- Emetteurs inductifs à moyenne (MF) ou hautes fréquences (HF).
- Un module Cyble peut aussi être fourni monté sur le totalisateur ou bien installé ultérieurement, voir l'Annexe 3. Le module Cyble est un émetteur éliminant tout risque de faux rebond. Il permet aussi de décompter un débit inverse éventuel.
- Une sortie mécanique conforme à l'EN 12261 permet d'entraîner des équipements externes. Le couple maximum applicable sur l'axe de sortie, indiqué sur l'appareil ne doit pas être dépassé. Si cette sortie n'est pas utilisée, le bouchon de protection doit rester en place.

Instructions pour utilisation en atmosphères potentiellement explosives (ATEX) :

- Les émetteurs d'impulsions ne doivent être raccordés qu'à des appareils homologués de sécurité intrinsèque suivant l'EN 50020.
- Nettoyer le totalisateur uniquement avec un chiffon humide.
- La surface extérieure des pièces en aluminium situées dans les environs immédiats du compteur doit être protégée par un traitement adéquat (par exemple peinture) si une pellicule oxydée peut s'y déposer.
- Le compteur doit être relié électriquement à la terre.
- Pour le montage, démontage ou réparation sur site du compteur, uniquement des outils autorisés d'emploi en zone explosive peuvent être utilisés.
- Le compteur ne doit pas être exposé aux flammes, radiations ionisantes, ultrasons ou à des champs électromagnétiques puissants.

Les poids d'impulsions et les fréquences maximales sont donnés en Annexe 5.

Les caractéristiques électriques et le câblage des embases sont donnés en Annexe 4. La connexion des broches est indiquée sur la plaque signalétique du compteur.

Protection des embases : Si un émetteur n'est pas utilisé, le bouchon de protection doit rester vissé sur l'embase de manière à protéger les contacts électriques.

5. Entretien

Lorsque le Fluxi 2000/TZ est correctement installé et mis en service, il n'exige aucune attention particulière et il assurera sa fonction durant de nombreuses années.

5.1. Lubrification

Les compteurs équipés de pompe à huile doivent être périodiquement lubrifiés.

Le lubrifiant est fourni avec le compteur. Une huile spécifique doit être utilisée telles que :

- Aeroshell fluid 12 MIL6085A
- Isoflex PDP38 (Klüber)
- Anderol 401D (Mobil Oil)
- Unis P38 (Shell)

Quantité d'huile à injecter :

a) Lors de la mise en service pour remplir le volume compris entre la pompe et les roulements.

DN	Vol. (cm ³)	Coups de pompe
50/80	4	20
100	5	25
150/200	6	30
≥250	7	35

b) En fonctionnement

DN	Vol. (cm ³)	Coups de pompe
50/80	0,5	2-3
100	0,8	4
150/200	1,0	5
≥250	1,2	6

c) Périodicité de lubrification recommandée

Application	Périodicité de lubrification
Gaz sec, sans poussière	6 mois
Gaz avec condensats légers, peu de poussière	1 mois
Gaz avec forts condensats, beaucoup de poussière Applications BIOGAZ	1 semaine

5.2. Cartouche silicagel externe

Le Fluxi 2000/TZ peut être équipé en option d'une cartouche silicagel externe pour les installations dans les environnements difficiles. Pour remplacer la cartouche, dévisser l'ancienne, enlever l'opercule de protection de la nouvelle et la revisser dans le totalisateur.

5.3. Inspection et réparation

Le bon fonctionnement du Fluxi 2000/TZ peut être vérifié par un contrôle visuel du totalisateur (pour vérifier que le compteur tourne correctement). Il est possible de vérifier le bon fonctionnement du compteur en appliquant un « spin test ». Ce test mettra en évidence d'éventuels frottements dans les roulements de turbine.

Le test doit être réalisé de la manière suivante :

- Lancer la roue de turbine entre environ 30 et 50% de son Q_{max}.
- Mesurer ensuite le temps nécessaire à l'arrêt complet de la turbine (ST).

Voir les temps d'arrêt typiques en Annexe 6.

Les instructions suivantes doivent être respectées pour les réparations :

- Toute opération portant à modifier la définition initiale du compteur est interdite. Aucune opération de type soudage, meulage, perçage, usinage, gravage, coupe, chauffe, et équivalents ne doivent pas être effectuées sur le compteur.
- En cas d'utilisation avec un gaz agressif ou dangereux, il peut être utile de joindre au compteur une fiche de sécurité décrivant le type de gaz mesuré.
- Du gaz peut rester dans le compteur ou la canalisation, c'est pourquoi une ventilation suffisante est nécessaire.
- La réparation et la maintenance ne doivent être effectuées que par du personnel Itron ou agréé par Itron. Après réparation, un essai d'étanchéité à 1,1 x PS (Pmax) doit être effectué.
- Lorsque une pièce sous pression est changée, il faut s'assurer que la pièce de rechange est conforme à la PED.
- Pièces détachées : Les références des pièces détachées peuvent être définies soit en fournissant le numéro de série à Itron, soit en utilisant le CD ROM de pièces détachées « Spare parts catalogue ».
- En cas d'utilisation avec des gaz humides, les effets de la corrosion doivent être périodiquement vérifiés. En cas de corrosion importante, le compteur doit être remplacé.
- Utiliser un produit sans solvant ni alcool pour nettoyer le compteur.
- Seules les interventions effectuées par Itron pourront être garanties.

1. Funktionsprinzip	14
2. Grundsätzliches zu Fluxi/TZ.	14
2.1. Verpackung	14
2.2. Lagerung	14
2.3. Handhabung	14
3. Installation	14
3.1. Allgemeine Empfehlungen	14
3.2. Besonderheiten zur Installation	15
3.3. Inbetriebnahme	15
3.3.1 Installationen mit Absperrventil vor dem Zähler	15
3.3.2 Installationen mit Absperrventil vor und hinter dem Zähler	15
3.3.3 Installation mit By-Pass	15
4. Impulssysteme	15
5. Instandhaltung	16
5.1. Schmierung	16
5.2. Externe Silikageltrockenpatrone	16
5.3. Überprüfung und Reparatur	16

Bewahren Sie dieses Dokument so auf, dass für alle Nutzer jederzeitiger Zugriff gewährleistet ist. Bitte beachten Sie alle nationalen Regeln und Vorschriften für Installation, Betrieb und Betriebsunterhaltung für Gasmessgeräte.

1. Funktionsprinzip

Der Fluxi 2000/TZ eignet sich zur Messung aller Gase der 1., 2. und 3. Gasfamilie (entspricht EN437), sowie allen anderen gefilterten und nicht-korrosiven Gasen.

Turbinenradgaszähler sind Durchflussmessgeräte. Durch den Gasfluss wird ein auf einer Welle befestigtes Turbinenrad in Rotation versetzt. Die Drehzahl verhält sich proportional zur linearen Strömungsgeschwindigkeit des Gases. Die Bewegung des Rades wird mechanisch über eine Magnetkupplung in den Zählerkopf auf ein Zählwerk übertragen.

Weitere technische Details finden sie in Anhang 5.

2. Grundsätzliches zu Fluxi/TZ

2.1. Verpackung

Der Zähler wird in Abhängigkeit der Nennweite in individuellen Kartonagen oder auf Holzpaletten geliefert. In der Verpackung befinden sich auch die Stecker für die eingebauten Impulssysteme sowie das Zähleröl für die Ausführungen mit Ölpumpe.

2.2. Lagerung

Falls der Zähler nicht zum sofortigen Einsatz kommt, sollte er in einem trockenen, sauberen Raum gelagert werden. Die Flanschabdeckungen erst unmittelbar vor der Installation entfernen. Lagertemperatur: -40°C bis $+70^{\circ}\text{C}$.

2.3. Handhabung

Zähler sollten mit Sorgfalt behandelt werden. Das Anheben darf nur mit Gurten um das Zählergehäuse oder an den Halteösen vorgenommen werden.

3. Installation

3.1. Allgemeine Empfehlungen: siehe Anhang 1 und „PED information“ in Anhang 7.

- Der Standard-Turbinenradgaszähler ist konzipiert für saubere, nicht-aggressive Gase. Für einen Einsatz mit aggressiven Gasen nehmen sie bitte Kontakt mit Itron auf, wir bieten Ihnen Spezialausführungen an.
- (1) Überprüfen sie das Gerät vor der Installation auf Transportschäden.
- (2) Nehmen sie KEINE Schweißarbeiten an Leitungen mit eingebauten Zählern vor.
- (3) Der Zähler muss ohne Rohrleitungsspannungen installiert werden. Die Flansche müssen korrekt ausgerichtet sein. Die Drehmomente der Schrauben dürfen die angegebenen Werte nicht überschreiten:

M16	M20	M24	M27	M30	M33	≥M36
120 Nm	200 Nm	300 Nm	400 Nm	550 Nm	700 Nm	1200 Nm

Schrauben bitte über Kreuz festziehen. Benutzte Flanschdichtungen müssen von ausreichender Qualität sein.

- (4) Um die Messgenauigkeit sicherzustellen, muss der Zähler mit einer Einlaufstrecke von mindestens 2 DN eingebaut werden, eine Auslaufstrecke ist nicht erforderlich. Mehr Details in Anhang 2.
- (5) Wenn der Zähler mit einer Ölpumpe ausgestattet ist, drehen Sie den Ölbehälter gemäß der Einbaulage.
- (6) Anschlüsse für Impulsgeber: Turbinenradgaszähler sind häufig in explosionsgefährdeten Räumen installiert. Deshalb ist bei Anschluss der Impulssysteme die mit „Ex“ gekennzeichnete oder anderweitig genehmigte Ausrüstung zu benutzen. Anschlussplan und Impulswerte sind auf dem Typenschild vermerkt.
- (7) Schmutzpartikel können das Turbinenrad beschädigen. Wir empfehlen deshalb den Einbau von Filteranlage und Anfahrsieb vor dem Zähler.
- (8) Druckstöße während der Inbetriebnahme oder der Betriebsphase können das Messgerät beschädigen. Um Schäden beim Befüllen der Leitung zu vermeiden, sollte der Druckanstieg kleiner als 0,3 bar pro Sekunde sein.

3.2. Besonderheiten zur Installation

Turbinenradgaszähler sind Durchflussmessgeräte und deshalb in ihrer Messgenauigkeit beeinflussbar durch Turbulenzen im Gasstrom.

Der Fluxi 2000/TZ ist so konzipiert, dass er ziemlich unempfindlich gegen Störungen im Strömungsprofil ist. Das Gerät kann mit kurzer Einlaufstrecke und ohne Auslaufstrecke installiert werden. Details siehe Anhang 2.

Optimale Messgenauigkeit kann bei Einhaltung folgender Regeln erreicht werden:

- Bevorzugen Sie Leitungsbögen mit großem Radius (≥ 5 DN) vor dem Zähler.
- Bei Querschnittsänderungen der Rohrleitung sind Reduzierungen oder Erweiterungen in konzentrischer Form zu verwenden. Plötzliche Querschnittsänderungen sind zu vermeiden.
- Störkörper für die Gasströmung sind innerhalb 2 DN hinter dem Messgerät zu vermeiden (z. B. Tauchhülsen etc.). Flanschdichtungen sollten zentrisch montiert sein, damit kein Einfluss auf den Gasstrom genommen wird.
- Ein- und Ausbau der integrierten Tauchhülsen hat keinen Einfluss auf die Eichung.

3.3 Inbetriebnahme

3.3.1 Installationen mit Absperrventil vor dem Zähler

Ventil sehr langsam öffnen, bis der Zähler anläuft. Langsamer Druckaufbau in der zu befüllenden Leitung (max 0,3 bar/sec). Erst wenn das Druckniveau ausgeglichen ist, Absperrventil vollständig öffnen.

3.3.2 Installationen mit Absperrventil vor und hinter dem Zähler

Ausgangsventil schließen. Eingangsventil langsam öffnen (max 0,3 bar/sec). Wenn im Zähler der Druck aufgebaut ist, langsam und kontrolliert das Ausgangsventil öffnen, sodass das Druckniveau erhalten bleibt und der Zähler nicht überlastet wird.

3.3.3 Installation mit By-Pass

Alle Absperrventile schließen. By-Pass-Ventil langsam öffnen und Druck in der Leitung hinter dem Zähler aufbauen. Im Weiteren wie §3.3.2, anschließend By-Pass schließen.

Nach der Inbetriebnahme Dichtheit der Gesamtanlage prüfen. Zusätzlich sicherstellen, dass die maximale Durchflussrate des Zählers nicht überschritten wird.

4. Impulssysteme

Der Turbinenradgaszähler Fluxi 2000/TZ ist standardmäßig mit 2 Niederfrequenzimpulsgebern und einem Antimanipulationskontakt ausgestattet.

Optional installierte Impulsgeber:

- Induktive Mittel- oder Hochfrequenzimpulsgeber.
- Anbau eines Cyble-Sensors an den Zählerkopf, siehe Anhang 3. Der Cyble-Sensor ist ein prellfreier Impulsgeber. Er ermöglicht auch das Zählen eventueller Rückflüsse.
- Ein mechanischer Antrieb (nach EN 12261) zum Anbau von Zusatzkomponenten kann an den Zählerkopf ausgerüstet werden. Das maximale Anziehdrehmoment (auf dem Gerät abgebildet) muss beachtet werden. Wenn er nicht verwendet wird, bleibt der Antrieb durch eine Schutzkappe verschlossen.

Hinweise für den Ex-Einsatz (ATEX):

- Die Impulsgeber dürfen nur an eigensichere Stromkreise gemäß EN50020 angeschlossen werden.
- Der Zählerkopf darf nur mit einem feuchten Tuch gereinigt werden.
- Wenn in der unmittelbaren Zählerumgebung Flugrost möglich ist, sind alle Aluminium-Außenteile entsprechend zu schützen (z.B. durch Lackieren).
- Eine Erdung der Geräte ist zwingend erforderlich.
- Für Ein-/Ausbau von Geräten bzw. deren Reparatur vor Ort, dürfen nur die Werkzeuge die für die betreffende Ex-Zone zugelassen sind, verwendet werden. Achtung: die Einstufung der Ex-Zone während dem Austausch der Geräte kann sich von der Einstufung während eines normalen Betriebes unterscheiden.
- Geräte dürfen nicht Flammen, ionisierter Strahlung, Ultraschall oder starken elektromagnetischen Wellen ausgesetzt werden.

Impulswerte und Maximalfrequenzen sind in Anhang 5 angegeben. Elektrische Anschlusswerte stehen in Anhang 4. Die Steckerbelegung wird an jedem Gerät auf dem Typenschild angegeben. Schutz der Anschlussbuchse: Wenn kein Impulsgeber gebraucht wird, muss die Plastik Kappe angeschraubt bleiben, um die elektrischen Kontakte der Anschlussbuchse zu schützen.

5. Instandhaltung

Bei fachgerechtem Einbau und Wartung haben Sie mit dem Fluxi 2000/TZ ein Messgerät im Einsatz, welches über viele Jahre zu ihrer Zufriedenheit arbeiten wird.

5.1. Schmierung

Zähler, die mit einer Ölpumpe ausgerüstet sind, müssen regelmäßig nachgeölt werden. Spezielles Öl wird mit dem Zähler geliefert.

Zulässig sind:

- Aeroshell fluid 12 MIL6085A
- Isoflex PDP 38 (Klüber)
- Anderol 401D (Mobil Oil)
- Univis P38 (Shell)

Füllmenge:

a) Erstbefüllung des Volumens zwischen Ölbehälter und Kugellager

DN	Öl Vol. (cm ³)	Hübe
50/80	4	20
100	5	25
150/200	6	30
≥250	7	35

b) Nachölung

DN	Öl Vol. (cm ³)	Hübe
50/80	0,5	2-3
100	0,8	4
150/200	1,0	5
≥250	1,2	6

c) Nachölfrieten

Kriterien	Zeitperiode
Trockenes Gas, ohne Staub	6 Monate
Gas mit wenig Kondensat und geringem Schmutz	monatlich
Gas mit viel Kondensat und starkem Schmutz Biogas Anwendungen	wöchentlich

5.2. Externe Silikageltrockenpatrone

Der Zähler kann für Einsatzfälle unter schwierigen Umgebungsbedingungen mit einer externen Silikagelpatrone ausgestattet werden. Um eine neue Patrone einzusetzen, bitte die verbrauchte Patrone herausrauben, Schutzkappe der neuen Patrone entfernen und im Zählerkopf einschrauben.

5.3. Überprüfung und Reparatur

Die richtige Installation und Funktionsfähigkeit kann durch visuelle Kontrolle des Zählerkopfes nachgeprüft werden (zur Kontrolle der Zählerfunktion). Es gibt die Möglichkeit, die Funktionsfähigkeit des Messgerätes durch einen Spin-Test zu kontrollieren. Dadurch erhält man eine Information über eine mögliche Reibung der Kugellager. Der Test kann folgendermaßen durchgeführt werden:

- Beschleunigen Sie das Turbinenrad auf einen Wert von 30 – 50 % von Q_{max} und messen dann die Zeit bis das Laufrad stehen bleibt.
- Messen sie die Zeit in Sekunden (Spin-Zeit) bis das Laufrad stoppt.

In Anhang 6 sind typische Spin-Zeiten genannt.

Folgende Empfehlungen sind vor einer Reparatur zu beachten:

- In Fällen von aggressiven oder gefährlichen Gasen ist es erforderlich, eine Sicherheitserklärung mit dem Gerät zur Verfügung zu stellen. Eine detaillierte Analyse des gemessenen Gases ist beizulegen.
- Da Gasanteile im Gerät verbleiben könnten, muss durch ausreichende Belüftung eine neutrale Atmosphäre geschaffen werden.
- Instandsetzung und Reparatur darf nur durch geschultes und qualifiziertes Personal durchgeführt werden. Anschließend muss eine Dichtheitsprüfung mit 1,1 x PS (P_{max}) vorgenommen werden.
- Falls drucktragende Teile ausgetauscht werden, muss sichergestellt sein, dass die Ersatzteile konform zur geltenden Druckgeräterichtlinie sind.
- Die passenden Ersatzteile werden ermittelt, indem Sie die Seriennummer des Zählers an Itron schicken und/ oder wenn Sie die Itron CD ROM „Ersatzteilkatalog“ einsehen.
- In Fällen von feuchten Gasen sind Auswirkungen in Bezug auf innere und äußere Korrosion zu prüfen. Falls stärkere Korrosion vorliegt, ist der Zähler auszutauschen.
- Zum Reinigen nur lösungsmittel- und alkoholfreie Mittel verwenden.

1. Caratteristiche	18
2. Ricevimento del Fluxi 2000/TZ	18
2.1 Imballo	18
2.2 Stoccaggio	18
2.3 Spostamento	18
3. Installazione	18
3.1 Raccomandazioni generali	18
3.2 Consigli per l'installazione	19
3.3 Attivazione	19
3.3.1 Installazione con una sola valvola a monte	19
3.3.2 Installazione con valvole a monte e a valle	19
3.3.3 Installazione con by-pass	19
4. Emettitori d'impulsi	19
5. Manutenzione	20
5.1 Lubrificazione	20
5.2 Cartuccia silicagel esterna	20
5.3 Ispezione e riparazione	20

Si prega di voler conservare questo manuale a disposizione degli utenti.

Si richiede inoltre il rispetto di tutti i regolamenti nazionali previsti per l'installazione, l'utilizzo e la manutenzione dei contatori a gas.

1. Caratteristiche

I contatori a turbina sono progettati per misurare i gas della prima, seconda e terza famiglia come descritto nelle norme EN437, così come i gas di vario tipo filtrati e non corrosivi.

I contatori a turbina sono considerati contatori di velocità. Il flusso di gas fa girare la turbina, la cui velocità di rotazione è proporzionale alla velocità lineare del gas. Il movimento è trasmesso meccanicamente al totalizzatore tramite un comando magnetico.

Caratteristiche dettagliate in merito sono riportate nell'Allegato 5.

2. Ricevimento del Fluxi 2000/TZ

2.1 Imballo

Il contatore, a seconda della dimensione, è spedito in un singolo scatolone o su di un bancale in legno. L'imballo contiene i connettori per gli emettitori d'impulsi installati ed il lubrificante nel caso in cui il contatore sia equipaggiato d'una pompa ad olio.

2.2 Stoccaggio

Se il contatore non viene subito utilizzato, dovrebbe essere conservato in luogo protetto, pulito e secco. Le cuffie posizionate sui tubi in entrata ed in uscita non devono essere rimosse fino al momento dell'installazione del contatore. Temperatura di immagazzinamento: da -40°C a $+70^{\circ}\text{C}$.

2.3 Spostamento

Il contatore deve essere maneggiato con molta attenzione. Deve essere sollevato esclusivamente con l'aiuto delle cinghie passanti sotto il corpo principale o negli appositi anelli di sollevamento.

3. Installazione

3.1 Raccomandazioni generali: vedere Allegato 1 e le informazioni di PED in Allegato 7.

- Il Fluxi 2000/TZ versione standard è noto per essere utilizzato con gas puliti e non aggressivi. Nel caso di utilizzo con gas aggressivi pregasi contattare Itron per versioni speciali.
- (1) Prima dell'installazione verificare visivamente che il contatore non abbia subito danni durante il trasporto.
- (2) Non saldare la tubazione a contatore installato.
- (3) Il contatore deve essere montato senza provocare eccessive tensioni nella tubazione. Le flange devono essere allineate correttamente. La tensione massima di chiusura dei bulloni utilizzati per le flange non deve superare:

M16	M20	M24	M27	M30	M33	≥M36
120 Nm	200 Nm	300 Nm	400 Nm	550 Nm	700 Nm	1200 Nm

Per la chiusura dei bulloni si raccomanda di procedere a croce. Devono essere Utilizzate guarnizioni di qualità adeguata.

- (4) Per assicurare una buona precisione nella misurazione, il contatore deve essere montato con un tratto rettilineo (a monte) di almeno 2 DN, nessuna restrizione a valle. Vedere i dettagli nell'Allegato 2.
- (5) Se il contatore è dotato di pompa ad olio, pregasi orientarne il serbatoio in funzione dell'orientamento del contatore.
- (6) Connessione degli emettitori d'impulsi: i contatori di gas vengono spesso installati in luoghi in cui vi è il rischio che del gas sia presente. E' questa la ragione per cui le connessioni elettriche devono essere effettuate esclusivamente con materiali di sicurezza intrinseca approvati. La connessione degli attacchi è indicata sulla placca segnaletica del contatore.
- (7) La polvere ed altre piccole particelle possono danneggiare la turbina, è quindi consigliato l'utilizzo di griglie e filtri.
- (8) Durante la fase di avviamento dovrebbero essere evitati sbalzi di pressione per evitare che la turbina possa subire danni. Al fine di prevenire danneggiamenti durante la fase di avviamento, incrementare la pressione lentamente, l'aumento di pressione non deve superare i 300 mbar a secondo.

3.2 Consigli per l'installazione

In conseguenza del fatto che i contatori a turbina sono dei contatori di velocità, la loro misurazione può essere influenzata da eventuali perturbazioni presenti nel flusso di gas.

Il Fluxi 2000/TZ è stato progettato in modo d'essere poco sensibile alle perturbazioni. Può essere installato mantenendo una lunghezza rettilinea minima a monte; non ne è invece richiesta alcuna a valle. Vedere tutti i dettagli nell'Allegato 2.

Si potrà ottenere una precisione di misura ottimale rispettando le seguenti raccomandazioni:

- Per l'installazione a monte, utilizzare preferibilmente gomiti a largo raggio (≥ 5 DN)
- Per variazioni di diametro utilizzare pezzi convergenti e divergenti concentrici. Le variazioni brusche devono essere evitate.
- Ostacoli come le sonde di temperatura non devono essere posizionate nel condotto a monte del contatore per almeno 2 DN. Le guarnizioni devono essere correttamente posizionate al centro tra le flange e non devono arrivare all'interno del condotto.
- Le sonde di temperatura integrate al contatore possono essere installate o rimosse senza che sia necessario procedere alla taratura del contatore.

3.3 Attivazione

3.3.1 Installazione con una sola valvola a monte

Aprire la valvola molto lentamente sino a quando il contatore comincia a girare. Lasciate aumentare lentamente la pressione nella tubazione a valle (max 0,3 bar/secondo). Aprire la valvola completamente quando la pressione si è stabilizzata.

3.3.2 Installazione con valvole a monte e a valle

Chiudere la valvola a valle. Aprire molto lentamente la valvola a monte (max 0,3 bar/secondo). Quando nel contatore si è stabilizzata la pressione, aprire lentamente la valvola a valle in modo tale da mantenere la pressione nel contatore e di evitare un flusso eccessivo.

3.3.3 Installazione con by-pass

Chiudere tutte le valvole, Aprire lentamente il by-pass ed attendere che la pressione a valle si stabilizzi. Procedere poi come descritto nel paragrafo precedente. Chiudere il by-pass. Dopo l'attivazione, verificare la tensione dell'installazione.

Verificare anche che il flusso non superi quello di portata massima del contatore.

4. Emettitori d'impulsi

Il Fluxi 2000/TZ ha, in dotazione standard, 2 emettitori a bassa frequenza (BF) di tipo Reed e antifrode.

Trasmittitori installabili in opzione :

- Trasmittitore induttivo di media (MF) o alta frequenza (HF).
- Trasmittitore Cyble sensor, installabile sul totalizzatore in qualsiasi momento successivo all'installazione, vedi Allegato 3. Il trasmettitore cyble è esente da rimbalzi del segnale. Consente anche di contabilizzare eventuali flussi inversi.
- Un'uscita meccanica (in conformità alle norme EN 12261), può essere montata sul totalizzatore e permette di collegarlo ad eventuali accessori esterni. In caso di non utilizzo il cappuccio di protezione deve rimanere nella sua sede.

Guide per uso in atmosfere potenzialmente esplosive (ATEX):

- Gli emettitori di impulsi devono essere connessi solamente a circuiti a sicurezza intrinseca, secondo EN50020.
- Pulire la testa del contatore solo con un panno umido.
- Se è possibile la formazione di ruggine (ruggine nelle immediate vicinanze del contatore), tutte le parti di alluminio esterne devono essere protette di conseguenza (e.g. da vernice).
- Il contatore deve essere messo a terra.
- Per installazione, rimozione o riparazione del contatore in sito, possono essere utilizzati solamente attrezzi idonei per utilizzi in area con pericolo di esplosione.
- Il contatore non dovrà essere esposto a: fiamme, radiazione ionizzata, ultrasuoni o forti campi elettromagnetici.

I valori degli impulsi e le massime frequenze sono riportati nell'Allegato 5. Le caratteristiche elettriche e le connessioni sono riportate nell'Allegato 4.

Le connessioni dei trasmettitori sono riportate sulla placca segnaletica del contatore.

Protezione degli spinotti delle uscite : Quando il trasmettitore non è utilizzato , il tappo di plastica deve rimanere avvitato per garantire la protezione dei contatti dello spinotto.

5. Manutenzione

Se il Fluxi 2000/TZ è correttamente installato ed attivato, non è richiesta nessuna particolare attenzione e Vi assicurerà un buon funzionamento per parecchi anni.

5.1 Lubrificazione

I contatori dotati di pompa ad olio devono essere periodicamente lubrificati. Il lubrificante Vi è fornito col contatore. Deve essere utilizzato un olio specifico, come:

- Aeroshell fluid 12 MIL6085A
- Isoflex PDP38 (Klüber)
- Anderol 401D (Mobil oil)
- Univis P38 (Shell)

Quantità di olio da utilizzare:

a) Al momento dell'attivazione per riempire il volume compreso tra la pompa e i cuscinetti

DN	Vol.di olio (cm ³)	N° di spinte
50/80	4	20
100	5	25
150/200	6	30
≥250	7	35

b) In funzione

DN	Vol di olio (cm ³)	N° di spinte
50/80	0,5	2-3
100	0,8	4
150/200	1,0	5
≥250	1,2	6

c) Periodicità di lubrificazione consigliata

Applicazione	Periodicità di lubrificazione
Gas secco, senza polveri	6 mesi
Gas con leggere condensazioni e poche polveri	1 mese
Gas con alta percentuale di condensazioni e molte polveri Applicazioni con BIOGAS	1 settimana

5.2 Cartuccia silicagel esterna

Il Fluxi 2000/TZ può essere equipaggiato, in opzione, di una cartuccia silicagel esterna in caso di installazioni in ambienti difficili. Per sostituire la cartuccia, svitare la vecchia, rimuovere il tappo protettivo della nuova ed avvitatela nel totalizzatore.

5.3 Ispezione e riparazione

L'installazione eseguita correttamente e il buon funzionamento del contatore possono essere verificati con un controllo visivo del totalizzatore (per verificare che il contatore stia funzionando correttamente). Esiste la possibilità di verificare il buon funzionamento del Fluxi 2000/TZ applicando uno "spin test". Questo test mette in evidenza eventuali attriti dei cuscinetti durante la rotazione della turbina.

Il test deve essere eseguito come segue:

- Accelerare la ruota della turbina fino a un valore compreso fra 30 e 50 di Qmax
- Misurare quindi il tempo necessario all'arresto completo della turbina (spin time -ST-)

Vedere nell'Allegato 6 il tempo regolare di arresto.

In caso di riparazione devono essere seguite le seguenti raccomandazioni:

- In caso di utilizzo con gas aggressivo o pericoloso, può rendersi necessaria l'aggiunta al contatore di una etichetta (dichiarazione) di sicurezza che descriva il tipo di gas misurato.
- Potrebbe rimanere del gas residuo nel contatore o nella condotta, è necessario quindi prevedere una sufficiente ventilazione.
- La riparazione e la manutenzione devono essere eseguite esclusivamente da personale qualificato. Dopo ogni riparazione deve essere effettuata una prova di tenuta alla pressione di 1.1 x PS (ovvero Pmax).
- Se dovesse rendersi necessaria la sostituzione di un pezzo sotto pressione, assicurarsi che il pezzo di ricambio sia conforme alla PED.
- Le parti di ricambio appropriate sono rintracciate fornendo il numero di serie del contatore ad Itron e/o utilizzando l'apposito CD rom descrittivo delle parti di ricambio stesse.
- Nel caso di utilizzo con gas umidi, periodicamente è necessario verificare gli effetti della corrosione. In caso di corrosione seria il contatore deve essere sostituito.
- Per la pulizia del contatore utilizzare un prodotto che non contenga né solvente né alcool.

1. Características22
2. Envío del Fluxi 2000/TZ22
2.1 Embalaje22
2.2 Almacenamiento22
2.3 Manipulación22
3. Instalación22
3.1 Recomendaciones generales22
3.2 Instalación recomendada23
3.3 Inicio23
3.3.1 Instalación solo con válvula aguas arriba23
3.3.2 Instalación con válvulas aguas arriba y aguas abajo23
3.3.3 Instalación con by-pass23
4. Emisores23
5. Mantenimiento24
5.1. Lubricación24
5.2. Cartucho de Silicagel externo24
5.3. Inspección y reparación24

Mantenga este manual accesible a todos los usuarios.

Por favor, respete todos los requisitos legales del país para la instalación, operación y servicio de los contadores de gas.

1. Características

Los Contadores Fluxi 2000/TZ pueden emplearse para la medición de gases de la 1ª, 2ª y 3ª familia de gases conforme a la EN 437, así como para otros tipos de gases filtrados y no corrosivos.

Los contadores de gas con turbina son contadores de caudal. El caudal del gas mueve una turbina y la velocidad de rotación de ésta es proporcional a la velocidad lineal del gas. El movimiento mecánico es transmitido al totalizador a través de una transmisión magnética.

Para mayor detalle vea el Anexo 5.

2. Envío del Fluxi 2000/TZ

2.1 Embalaje

El contador, dependiendo del calibre, se envía en una caja individual de cartón o en palets de madera. El embalaje contiene las protecciones de los transmisores y el lubricante si se instala una bomba de aceite.

2.2 Almacenamiento

Si el contador no va a ser instalado de forma inmediata, se debe almacenar en un lugar cubierto, limpio y seco. Las protecciones situadas en la entrada y salida del contador no deberán quitarse hasta el momento de su instalación. Temperatura de almacenamiento : -40°C a +70 °C.

2.3 Manipulación

Los contadores deberán ser manipulados con cuidado. Estos deberán ser transportados con correas situadas alrededor del cuerpo principal o de los aros situados en el contador.

3. Instalación

3.1 Recomendaciones generales:

Vea el Anexo 1. Y la información PED en Anexo 7.

- El contador estándar Fluxi 2000/TZ está fabricado para ser utilizado con gases limpios y no agresivos. Para utilizarlo con gases agresivos por favor contacte con Itron para solicitar versiones especiales.
- (1) Antes de instalar el contador, verifique visualmente que el contador no ha sido dañado durante su transporte.
- (2) NO realice soldaduras en las tuberías si el contador está instalado.
- (3) El contador no deberá instalarse si las tuberías están siendo sometidas a algún tipo de tensión. Las bridas deberán estar alineadas de forma correcta. La presión en los tornillos no deberá exceder (Nm):

M16	M20	M24	M27	M30	M33	≥M36
120 Nm	200 Nm	300 Nm	400 Nm	550 Nm	700 Nm	1200 Nm

Por favor, apretar los tornillos por parejas opuestas. Se recomienda utilizar juntas de estanqueidad de calidad adecuada.

- (4) Para garantizar la precisión, el contador deberá instalarse con una tubería recta en la entrada del contador de 2 DN como mínimo, no hay restricciones en la salida. Vea el Anexo 2. No obstante se deberán respetar las normativas de instalación vigente en cada país.
- (5) Si el contador está equipado con bomba de aceite, coloque el depósito de aceite de acuerdo con la posición del contador en la instalación.
- (6) Conexión de Emisores: Los contadores de gas con frecuencia se instalan en zona peligrosa, por tanto, las conexiones eléctricas se deberán hacer teniendo en cuenta el marcado Ex en el equipo, o con equipos aprobados. Para emisores y pesos de impulsos vea los valores en la placa de características del contador.
- (7) Las partículas de suciedad podrían dañar la turbina del contador, por lo que se recomienda la limpieza de las tuberías antes de la instalación del contador. También se recomienda el uso de filtros.
- (8) Deberán evitarse los golpes de ariete para proteger la integridad de la turbina. Para evitar daños, incremente lentamente la presión a menos de 0,3 bar por segundo.

3.2 Instalación recomendada

Los contadores de gas con turbina son contadores de caudal por lo que su metrología podría verse afectada por alteraciones en el caudal del gas.

El Fluxi 2000/TZ ha sido diseñado para tener una baja sensibilidad a las alteraciones de caudal. Puede instalarse con un mínimo de tubería recta en la entrada del contador y no se requiere tubería recta en la salida, no obstante se deberán respetar las normativas de instalación vigente en cada país. Vea los detalles en el Anexo 2.

Se puede lograr una precisión óptima siguiendo las siguientes recomendaciones:

- Utilizar preferiblemente „codos“ con un amplio radio (≥ 5 DN) para instalarse en la entrada del contador.
- Para variaciones del diámetro de la tubería, utilice piezas concéntricas, convergentes y divergentes, se debe evitar los cambios bruscos de diámetro.
- Obstáculos como los termómetros, no deberán ser instalados en los 2 DN de la tubería de entrada del contador. Las juntas deberán estar correctamente centradas entre las bridas sin sobresalir en la tubería.
- Los termómetros internos, podrán ser instalados o desinstalados sin necesidad de volver a calibrar el contador.

3.3 Inicio

3.3.1 Instalación solo con válvula aguas arriba

Abrir la válvula lentamente hasta que el contador comience a funcionar. Incremente lentamente la presión en la tubería situada aguas abajo (máx. 0,3 bar / segundo). Cuando se establezca la presión aguas abajo, abrir completamente la válvula.

3.3.2 Instalación con válvulas aguas arriba y aguas abajo

Cerrar la válvula aguas abajo. Abrir lentamente la válvula aguas arriba (máx. 0,3 bar / segundo). Cuando se establezca la presión en el contador, abrir lentamente la válvula aguas abajo para mantener estable la presión en el contador y evitar un exceso de caudal.

3.3.3 Instalación con by-pass

Cierre todas las válvulas. Abrir lentamente el by-pass y esperar hasta que la presión aguas abajo se establezca. Luego proceda como §3.3.2. Cierre el by-pass.

Después del inicio, por favor verifique la integridad (fugas) de la instalación. Verifique también que no se exceda el caudal máximo de la instalación.

4. Emisores

El Fluxi 2000/TZ está equipado con 2 emisores de baja frecuencia (BF) tipo Reed, y un anti fraude.

Emisores de impulsos instalados como opción:

- Emisores de media (MF) o alta frecuencia (HF).
- Un sensor Cyble puede ser instalado encima del totalizador en cualquier momento (ver Anexo 3). El sensor Cyble es un transmisor libre de rebotes. Esto permite también la medición de eventuales flujos de retorno.
- Una transmisión mecánica diseñada de acuerdo con la EN 12261 puede ser instalada sobre el totalizador y puede ser utilizada para acoplar accesorios externos. Debe ser respetado el máximo par aplicable en dicho equipo. De no utilizarse, el tapón protector debe permanecer perfectamente colocado.

Consejos para manipulación en atmósferas potencialmente explosivas (ATEX):

- Los transmisores de impulsos deben ser conectados solo en áreas intrínsecamente seguras, de acuerdo con la EN 50020.
- La limpieza del totalizador se efectuará únicamente con una bayeta húmeda.
- Si es posible que se acumulen capas de óxido (óxido suelto en las inmediaciones del contador), todas las superficies externas de aluminio deberán estar correctamente protegidas (ejemplo, mediante una capa de barniz).
- El contador debe estar conectado a tierra.
- Al instalar, quitar o reparar un contador en el área de uso, solo se podrán utilizar herramientas permitidas en áreas potencialmente explosivas.
- El contador no deberá estar expuesto a: Fuego, radiación ionizada, ultrasonidos o fuertes campos electromagnéticos.

Los pesos de impulso y las máximas frecuencias se describen en el Anexo 5.

Las características eléctricas y las conexiones del cable se describen en el Anexo 4. El cableado de los emisores se describe en la placa de características del contador.

Protección de los terminales: Cuando un emisor de impulsos no se utiliza, el tapón de plástico debe permanecer roscado para proteger los contactos eléctricos del terminal.

5. Mantenimiento

Cuando el contador se instala y se pone en marcha correctamente, el Fluxi 2000/TZ no requiere especial atención y funcionará de forma satisfactoria por muchos años.

5.1. Lubricación

Los contadores equipados con bomba de aceite deben ser periódicamente lubricados.

El aceite se entrega junto con el contador. Debe utilizarse un tipo aceite específico, por ejemplo:

- Aeroshell fluid 12 MIL6085A
- Isoflex PDP38 (Klüber)
- Anderol 401D (Mobil Oil)
- Univis P38 (Shell)

Cantidad de aceite a utilizar:

a) En la puesta en marcha, rellene el volumen entre la bomba y el cojinete

DN	Vol. Aceite (cm ³)	Bombeos
50/80	4	20
100	5	25
150/200	6	30
≥250	7	35

b) En servicio

DN	Vol. Aceite (cm ³)	Bombeos
50/80	0,5	2-3
100	0,8	4
150/200	1,0	5
≥250	1,2	6

c) Lubricación periódica recomendada

Aplicación	Lubricación periódica
Gas seco, sin partículas	6 meses
Gas, poca condensación y pocas partículas	Mensual
Gas, alta condensación y muchas partículas Aplicaciones con BIOGAS	Semanal

5.2. Cartucho de Silicagel externo

El contador se puede equipar con un cartucho externo de silicagel para su instalación en condiciones extremas. Para remplazar el cartucho, desatornille el cartucho viejo, quite el tapón protector del nuevo cartucho y atornillelo en el totalizador.

5.3. Inspección y reparación

La correcta instalación y el buen funcionamiento del contador, puede ser verificada mediante un control visual del totalizador (revisando que el contador gira correctamente).

Es posible verificar el correcto funcionamiento del contador Fluxi 2000/TZ realizando un « spin test ». Esta prueba permitirá conocer posibles fricciones y el estado de la turbina.

La prueba se realiza de la siguiente forma:

- Haga girar la turbina de un 30 a un 50% del Q_{max}.
- Mida el tiempo hasta que la turbina se detenga (ST).

Para valores típicos de (ST) vea el Anexo 6.

En caso de reparación, siga las siguientes recomendaciones:

- En caso de uso con gases agresivos o peligrosos, es necesario enviar un certificado junto con el contador, detallando el tipo de gas al que ha sido sometido.
- Cierta cantidad de gas podría quedar dentro del contador y/o tuberías, por lo que se requiere ventilación suficiente.
- La reparación y el mantenimiento deben ser realizados por personal cualificado. Después de la reparación, es necesario realizar una prueba de estanqueidad con 1.1 x PS (P_{max}).
- Si se cambian piezas que se someten a presión, asegúrese que los recambios cumplen con la PED.
- En el caso de necesitar una pieza de recambio se deberá informar a Itron Contadores S.A. del número de fabricación del contador y/o se pueden encontrar las piezas de recambio utilizando el CD ROM de Itron de “ Spare parts catalogue”.
- Si se utiliza gas húmedo, se debe verificar regularmente el efecto de corrosión tanto interno como externo y en caso de corrosión severa, el contador deberá ser sustituido.
- Utilizar disolventes sin alcohol para limpiar el contador.

1. Kenmerken26
2. Ontvangst van de Fluxi 2000/TZ26
2.1. Verpakking26
2.2. Opslag26
2.3. Behandeling26
3. Installatie26
3.1. Algemene opmerkingen26
3.2. Aanbevolen installatie.27
3.3. Opstarten27
3.3.1. Installatie met een klep aan de inlaatzijde27
3.3.2. Installatie van kleppen in de inlaat of uitlaat leiding.27
3.3.3. Installatie met een by-pass.27
4. Connectoren.27
5. Onderhoud28
5.1. Smering28
5.2. Extern vochtfilter28
5.3. Inspectie en reparatie.28

Houdt dit installatie-voorschrift toegankelijk voor alle gebruikers.

Respecteer alle nationale regels tav installatie, bediening en service van de gasmeters.

1. Kenmerken

De Fluxi 2000/TZ gasmeters zijn ontworpen voor het meten van gassen zoals gespecificeerd in de EN 437 (1ste, 2de en 3de gas familie), daarnaast kunnen er ook verschillende gefilterde en niet-corrosieve gassen gemeten worden.

Turbinegasmeters zijn stromingsmeters. De gasstroom drijft het turbinewiel aan en de rotatiesnelheid van het turbinewiel is proportioneel met de lineaire snelheid van het gas. Deze omwentelingen worden mechanisch doorgegeven aan het telwerk door een magnetische koppeling.

Voor gedetailleerde informatie, zie: Annex 5.

2. Ontvangst van de Fluxi 2000/TZ

2.1. Verpakking

Iedere meter, afhankelijk van het type, wordt geleverd in een aparte doos of op een houten pallet. De verpakking bevat een contra connector voor de geïnstalleerde reedcontacten en olie in geval dat een oliepomp geïnstalleerd is.

2.2. Opslag

Indien de meter niet direct gebruikt wordt, moet deze worden opgeslagen in een schone en droge omgeving. De afsluitdoppen op inlaat en uitlaat-zijde van de meter dienen pas bij installatie van de meter verwijderd te worden. Opslag temperatuur: -40°C to $+70^{\circ}\text{C}$.

2.3. Behandeling

De meters moeten met zorg worden behandeld. Ophijzen van de meter alleen met hijsbanden om de „body“ of aan de hijsogen.

3. Installatie

3.1. Algemene opmerkingen

Zie Annex 1 en de PED informatie in Annex 7.

- De standaard Fluxi 2000/TZ is ontworpen voor het meten van schone en niet agressieve gassoorten. Voor het meten van agressieve gasen gaarne contact opnemen met Itron voor informatie over speciale uitvoeringen.
- (1) Voor installatie de meter controleren op eventuele beschadigingen, ontstaan tijdens transport.
- (2) Niet lassen aan het leidingwerk bij een geïnstalleerde meter.
- (3) De meter moet te allen tijde, spanningsvrij geïnstalleerd worden. De flenzen moeten goed uitgelijnd worden. Het max. aanhaalmoment van de bouten mag de in tabel vermelde waarden niet overschrijden:

M16	M20	M24	M27	M30	M33	≥M36
120 Nm	200 Nm	300 Nm	400 Nm	550 Nm	700 Nm	1200 Nm

Bouten gelijkmatig, bij voorkeur kruislings, aandraaien. Flenspakkingen van voldoende kwaliteit moeten gebruikt worden.

- (4) Om de nauwkeurigheid te waarborgen, dient de meter geïnstalleerd te worden met een recht inlaat pijpstuk van 2ND, zonder uitlaatrestrictie. Zie detail Annex 2.
- (5) Indien de meter is uitgevoerd met een oliepomp, dient de positie van het oliereservoir aangepast te zijn aan de installatie.
- (6) Impulsgever aansluiting: Gasmeters worden vaak geïnstalleerd in gebieden met een gasrisiko. Daarom moet de elektrische verbinding met de gasmeter Ex gemarkeerd zijn of voldoen aan een gelijkwaardige toelating. De connector aansluiting en de pulswaarden staan op de telwerkplaat.
- (7) Vervuiling in het gas zoals bv zand en laskorrels kunnen het turbinewiel beschadigen. Het gebruik van een zeef of filter wordt dringend aanbevolen.
- (8) Drukpulsen moeten tijdens het opstarten voorkomen worden, dit om het turbinewiel te beschermen. Om schade bij het opstarten te voorkomen, dient de drukverhoging langzaam met niet meer dan 0,3 bar per seconde plaats te vinden.

3.2. Aanbevolen installatie.

Turbinemeters zijn „stromingsmeters“ dit betekend dat de metrologie beïnvloedt kan worden door verstoringen, veroorzaakt door de gasstroom.

De Fluxi 2000/TZ is echter ontworpen met een lage gevoeligheid voor deze stroomverstoring. Deze meter kan geïnstalleerd worden met een minimale rechte aanstroomlengte. Aan de uitlaat-zijde is geen rechte lengte vereist. Zie voor details Annex 2.

Een hogere meetnauwkeurigheid kan verkregen worden door de volgende regels te hanteren:

- Gebruik bij voorkeur bochtstukken met een grote radius (≥ 5 DN) aan de inlaat-zijde van de meter.
- Bij diameter variaties, svp altijd convigerend , divigerende pijpstukken gebruiken, voorkom het gebruik van verschillende diameters.
- Obstakels, zoals zakbuizen, mogen niet uitsteken binnen een afstand van 2 DN in de aanstroom-zijde van de meter.
- Pakkingen moeten op de juiste wijze (centrisch) worden gemonteerd en moeten niet uitsteken in de leiding.
- De ingebouwde zakbuizen kunnen geïnstalleerd of gedemonteerd worden zonder dat de meter opnieuw geïjkt behoeft te worden.

3.3. Opstarten

3.3.1. Installatie met een klep aan de inlaat-zijde

Open de klep erg langzaam totdat de meter begint te lopen. Voer langzaam de druk op in de uitlaat-zijde (max. 0,3 bar/sec). Als de druk aan de uitlaat-zijde is gestabiliseerd, open de klep volledig.

3.3.2. Installatie van kleppen in de inlaat of uitlaat leiding

Sluit de klep in de uitlaatleiding. Open de klep in de inlaatleiding langzaam (max.0,3 bar/sec). Als de druk in de meter is gestabiliseerd, open dan langzaam de klep aan de uitlaat-zijde om de druk in de meter te handhaven en overbelasting te voorkomen.

3.3.3. Installatie met een by-pass.

Sluit alle kleppen. Langzaam de by-pass openen en wachten tot de uitlaatdruk is gestabiliseerd. Vervolg dan als 3.3.2. Sluit de by pass.

4. Connectoren

De Fluxi 2000/TZ is standaard uitgevoerd met 2 LF reed contacten en een anti fraude contact. Optionele pulsgevers:

- Inductieve medium (MF) of hoogfrequent (HF) pulsgevers.
- Een Cyble sensor kan te allen tijde op het telwerk worden gemonteerd, zie Annex 3. De Cyble sensor is een dendervrije pulsgever, welke ook gebruikt kan worden om eventuele terugstroom te registreren.
- Een mechanische aandrijving volgens EN 12261 kan op het telwerk gemonteerd worden, welke gebruikt kan worden om externe accessoires aan te drijven. Het maximale koppelpel zoals aangeduid op de aandrijving moet gerespecteerd worden. Indien niet gebruikt dient het beschermkapje gemonteerd blijven.

Opmerkingen voor het gebruik in mogelijk explosieve omgeving (ATEX):

- Puls contacten mogen alleen aangesloten worden op intrinsiek veilige systemen, conform EN50020.
- Maak de meterkop alleen met een vochtige doek schoon.
- Als een dun laagje roest vorming mogelijk is (zwevend roest in de directe omgeving van de meter), moeten alle uitwendige aluminium delen dienovereenkomstig worden beschermd (b.v. met een vernislaag).
- De meter dient geaard te worden.
- Voor installatie, demontage of reparatie van de meter op lokatie, alleen gereedschap gebruiken wat is toegestaan voor explosieve omgeving.
- De meter mag niet blootgesteld worden aan: vuur, straling, geluidsgolven en sterke electromagnetische velden.

Voor pulsewaarden en maximale frequenties zie Annex 5.

Voor elektrische gegevens en connector aansluitingen Annex 4. De bedrading van de contacten staat vermeld op het naamplaatje van de meter.

Bescherming van aansluitingen: indien een pulsgever niet gebruikt wordt, moet de betreffende plastic beschermkap gemonteerd blijven om de elektrische contacten te beschermen.

5. Onderhoud

Als de meter op de juiste wijze is geïnstalleerd en in gebruik genomen, heeft de Fluxi 2000/TZ geen speciale aandacht nodig en garandeerd een jarenlange goede werking.

5.1. Smering

Meters voorzien van een oliepomp moeten periodiek gesmeerd worden.

Olie wordt met de meter meegeleverd. Er moet speciale olie gebruikt worden bv:

- Aeroshell fluid 12 MIL6085A
- Isoflex PDP38 (Klüber)
- Anderol 401D (Mobil Oil)
- Univis P38 (Shell)

Hoeveelheid olie per type:

a) Per meter type dient de in de tabel aangegeven olie hoeveelheid gevuld te worden.

DN	Olie vol.(cm ³)	Slagvolume.
50/80	4	20
100	5	25
150/200	6	30
≥250	7	35

b) Bij service

DN	Olie vol.(cm ³)	Slagvolume.
50/80	0,5	2-3
100	0,8	4
150/200	1,0	5
≥250	1,2	6

c) Aanbevolen smerings periode

Toepassing	smeerperiode
Droog gas , geen vuil	6 maanden
Gas met weinig condensaat en weinig stof	Maandelijks
Gas met een hoog percentage condensaat en stof. BIOGAS toepassingen	Wekelijks

5.2. Extern vochtfilter

De meter kan uitgevoerd worden met een (op-schroefbaar)extern vochtfilter voor installatie in de buitenlucht. Is dat het geval, schroef de oude los en schroef de nieuwe op het telwerk.

5.3. Inspectie en reparatie

Een goede installatie en het goed functioneren van de gasmeter kan gecontroleerd worden door middel van een visuele controle van de meterkop (of de gasmeter draait). Het is mogelijk om de Fluxi2000/TZ te controleren op goede werking door een zg „spintest“ uit te voeren. Deze test geeft informatie over eventuele wrijving van de lagers.

De test gaat als volgt:

- Turbinewiel laten draaien op 30 tot 50% van Qmax en meet de tijd tot het turbinewiel stopt.
- Meet de spin tijd (ST) tot het turbinewiel tot stilstand komt.
- Vergelijk deze tijd met de aangegeven tijd in Annex 6.

• De volgende regels gelden in geval van reparatie:

- In geval van gebruik met agressieve of gevaarlijke gassen, kan het nodig zijn om een veiligheidsverklaring mee te sturen waarin het type gas gespecificeerd staat wat met de meter gemeten is.
- Een kleine hoeveelheid gas kan nog in de meter en/of pijpstukken zijn achtergebleven, waardoor voldoende ventilatie noodzakelijk is.
- Reparaties moeten uitgevoerd worden door deskundig personeel. Naderhand dient een dichtheid test uitgevoerd te worden 1,1 x PS (Pmax).
- Bij vervanging van druklagers, altijd controleren of de juiste reservedelen conform de PED gebruikt worden.
- Om er voor zorg te dragen dat de goede onderdelen gebruikt worden dient bij het opgeven van de meter aan Itron het serienummer te worden vermeldt of men kan gebruik maken van de Itron CD-rom “Spare parts catalogue”.
- In geval van een nat gas, kan zowel intern als extern corrosie ontstaan. Vervang de meter.
- Gebruik vet en alcohol vrije reinigingsproducten.

1. Özellikler	30
2. Fluxi 2000/TZ in paketlenmesi	30
2.1. Paketleme.	30
2.2. Depolama.	30
2.3. Malın tertip ve tanzimi	30
3. Tesisata döşeme.	30
3.1. Genel uyarılar	30
3.2. Tavsiye edilen tesisata döşeme	30
3.3. Devreye alma	31
3.3.1.Yalnızca bir yukarı akış vanası ile tesisata döşeme	31
3.3.2.Yukarı akış ve aşağı akış vanaları ile tesisata döşeme	31
3.3.3.By-pass ile tesisata döşeme.	31
4. Vericiler	31
5. Bakım	32
5.1. Yağlama	32
5.2. Harici silicagel kartuşu	32
5.3. Kontrol ve tamir	32

Bu kılavuzu bütün müşteriler den kolayca ulaşabilir şekilde tutunuz.

Gaz sayaçların tesisat döşemesi, çalışması ve bakımı için lütfen ulusal kurallara uyunuz.

1. Özellikler

Korozif olmayan ve filtrelenmiş gazlar gibi EN437 de belirtildiği gibi Fluxi2000/TZ sayaçlar 1inci, 2inci ve 3üncü gaz ailelerin gazlarını ölçmek için tasarlanmıştır.

Türbinmetre gaz sayaçları akış sayaçlarıdır. Gazın akışı türbin çarkını döndürüyor ve türbinin rotasyon hızı gazın doğrusal hızı ile orantılıdır. Bu hareket mekanik olarak manyetik kavrama ile numaratorre iletilir.

Özellikler detaylı olarak Ek 5'te anlatılmıştır.

2. Fluxi 2000/TZ in paketlemesi

2.1. Paketleme

Sayaç boyuna göre ayrı ayrı kutularda veya ağaç palet üzerinde teslim edilmektedir. Ambalajın içerisinde monte edilmiş vericiler için tapalar ve bir yağ pompası takılı ise yağ bulunmaktadır.

2.2. Depolama

Eğer sayaç hemen kullanılmayacak ise, temiz ve kuru çevrede korunmuş şekilde depolanması gerekiyor. Tesisata kadar giriş ve çıkış borudaki sıkıştırılmış kapaklar yerinde durması gerekiyor. Depolama ısı: -40°C den +70°C'e kadar.

2.3. Malın tertip ve tanzimi

Sayaçlar dikkatlice tertip ve tanzim edilmelidir. Ana gövdenin etrafında veya küçük deliklerden yalnızca kayışlar ile kaldırımalıdır.

3. Tesisata döşeme

3.1. Genel uyarılar: Ek 1 ve Ek 7 de PED bilgisine bakınız.

- Fluxi 2000/TZ standart modeli temiz ve agresif olmayan gazlar ile kullanılması için tasarlanmıştır. Agresif gazlar ile kullanımı için özel versiyonlar ile ilgili lütfen Itron ile iletişime geçiniz.
- (1) Tesisata döşmeden önce, taşıma esnasında sayacın zarar görmediğine dair görsel olarak kontrol ediniz.
- (2) Monte edilmiş bir sayaç ile boru hattına kaynak yapmayınız.
- (3) Sayaç boru sistemine zorlama olmadan monte edilmesi gerekiyor. Flanşlar doğru olarak sıralanması gerekiyor. Civataların sıkma torku aşağıdaki değerleri geçmesi gerekir:

M16	M20	M24	M27	M30	M33	≥M36
120 Nm	200 Nm	300 Nm	400 Nm	550 Nm	700 Nm	1200 Nm

Lütfen civataları karşıt çift olarak sıkınız. Uygun kalitede flanş contaları kullanılmalıdır.

- (4) Doğruluğu sağlamak için, sayaç min. 2 DN li bir düz giriş boru ile monte edilmelidir, geri akış olmaması şartıyla. Ek 2 de detaylara bakınız.
- (5) Eğer sayaçta bir yağ pompası takılı ise, yağ haznesini montaj pozisyonuna göre çeviriniz.
- (6) Vericilerin bağlantısı: Gaz sayaçları çoğu zaman Gaz'ın mevcut olabileceği riskinin olduğu alanlarda monte edilir. O nedenle, sayaçlara elektrik bağlantıları örneğin işaretlenmiş ekipmanların kullanımının önemi ile veya başka şekilde onaylanmış devreler ile yapılmalıdır. Tapa ayırımı ve pulse değerleri için ana etikete bakınız.
- (7) Pislik parçaları türbin çarkına zarar verebilir o nedenle başlangıç eleği veya filtre kullanımı tavsiye edilir.
- (8) Basınç pulse'ları türbin çarkını korumak için başlangıç ve çalışma esnasında önlenmelidir. Başlangıç esnasında arızayı önlemek için basıncı yavaş yavaş en fazla saniyede 0.3 bar arttırınız.

3.2. Tavsiye edilen tesisata döşeme

Türbinmetre sayaçlar akış sayaçlarıdır. O nedenle metrolojileri gaz akışında mevcut olan bozukluklardan etkilenebilir.

Fluxi 2000/TZ akış bozukluklarına düşük bir hassasiyet olması için tasarlanmıştır. Minimum bir düz yukarı akış boru uzunluğu ile tesisata dōşenebilir. Aşağı akış borusu için minimum düz bir boru istenmemektedir. Ek 2 de tüm detaylara bkz.

Aşağıdaki kuralların uyulması ile daha düzgün bir doğruluk elde edilebilir:

- Tercihen sayacın girişine monte edilmiş geniş yarıçaplı (≥ 5 DN) dirsek parçalarının kullanımı.
- Çap değişiklikleri için, tercihen ortak merkezli veya ayrı farklı parçaların kullanımı, ani değişimler önlenmelidir.
- Thermoweller gibi engeller sayacın 2 DN yukarı akışı içerisinde boruda çıkıntı olmamalıdır. Contalar flanşların arasında düzgün bir şekilde ortalanmalı ve boru içerisinde çıkıntı olmamalıdır.
- Dahili thermoweller sayacın kalibrasyonu gerekmeksizin monte veya demonte edilebilir.

3.3. Devreye alma

3.3.1. Yalnızca bir yukarı akış vanası ile tesisata dōşeme

Sayaç çalışmaya başlayıncaya kadar vanayı yavaş yavaş açınız. Aşağı akış borusunda basıncı yavaş yavaş arttırınız (max. 0,3 bar/saniye). Aşağı akış basıncı sabitlendiğinde, vanayı tamamen açınız.

3.3.2. Yukarı akış ve aşağı akış vanaları ile tesisata dōşeme

Aşağı akış vanasını kapatınız. Yukarı akış vanasını yavaş yavaş açınız (max. 0,3 bar/saniye). Sayaçta basınç dengelendiğinde, basıncı sayaçta tutmak ve fazlalığı önlemek için yukarı akış vanasını hafifçe açınız.

3.3.3. By-pass ile tesisata dōşeme

Tüm vanaları kapatınız. By-pass'ı yavaş yavaş açınız ve aşağı akış basıncı dengelenene kadar bekleyiniz. Sonra 3.3.2. maddesine göre devam ediniz. By-pass'ı kapatınız.

Devreye aldıktan sonra, tesisat dōşemesinin sıklığını kontrol ediniz. Aynı anda sayacın maximum akış oranının geçmediğini de kontrol ediniz.

4. Vericiler

Fluxi 2000/TZ, 2 Düşük Frekanslı (LF), Reed switchler ve bir anti-tampering switch ile standart olarak ekipmanlıdır.

Opsiyon olarak monte edilen vericiler:

- Endüktif medyum (MF) veya yüksek frekanslı (HF) vericiler.
- Herhangi bir zamanda bir Cyble sensörü numarator kapağının üstüne monte edilebilir, Ek3'e bakınız. Cyble sensor sıçrayışsız bir vericidir. Olası geri akışların sayılmasını da sağlayabiliyor.
- EN12261'e göre tasarlanmış mekanik bir çalışma numarator kapağının üstüne uyarlanabilir, sökülebilir aksesuarları çalıştırmak için kullanılabilir. Cihazın üzerinde tanımladığı gibi çıkış milinde uygulanabilen maximum torka uyulmalıdır. Kullanılmadığında koruma kapağı yerinde kalmalıdır.

Potansiyel tehlikeli bölgelerde olan sayaçların kullanımı hakkında talimatlar (ATEX):

- EN50020'e göre, pulse vericileri özel güvenli devrelere bağlanmalıdır.
- Sayacın numarator kısmını yalnızca nemli bir bez ile temizleyiniz.
- Eğer ince bir pas tabakası oluşursa sayacın çevresinde görünen tüm alüminyum parçalar uygun bir şekilde korunması gerekir (boya, vernik vs. kullanılarak).
- Sayaç elektriksel anlamda toprağa bağlanmalıdır.
- Sahada sayacı kurmak, kaldırmak veya tamir etmek için kullanılan aletler, tehlikeli bölgede kullanabilmek için uygun olmalıdır unutmayın ki sayacın değiştirilmesi sırasındaki tehlikeli bölge sınıflandırılması normal sayaç çalışma sırasındakinden farklı olabilir.
- Sayaç aleve, iyonlaşmış radyasyona, ultrason veya güçlü bir elektromanyetik alana maruz kalmamalıdır.

Pulse değerleri ve maximum frekanslar Ek 5'te gösterilmiştir.

Soketin elektriksel özellikleri ve elektrik kabloları Ek 4'te gösterilmiştir. Vericilerin elektrik kabloları sayacın etiketinde yazılmıştır.

Soketlerin korunması: Bir verici kullanılmadığında, soketin elektrik ile temasını engellemek için plastik kafa vidalanmış olarak kalmalıdır.

5. Bakım

Düzgün bir şekilde monte edildiğinde ve devreye alındığında, Fluxi 2000/TZ özel bir bakım gerektirmiyor ve size hizmet memnuniyetini yıllarca sağlamış olacaktır.

5.1. Yağlama

Yağ pompası olan sayaçlar periyodik olarak yağlanmalıdır.

Yağ sayaç ile teslim edilmektedir. Özel yağ kullanılması gerekir, örneğin:

- Aeroshell fluid 12 MIL6085A
- Isoflex PDP38 (Klüber)
- Anderol 401D (Mobil Oil)
- Univis P38 (Shell)

Doldurulması gereken yağ miktarı:

a) Devreye almada hacim pompa ve mil yatakları arasında doldurulmalıdır.

DN	Yağ hac.(cm ³)	İtme
50/80	4	20
100	5	25
150/200	6	30
≥250	7	35

b) Çalışırken

DN	Yağ hac.(cm ³)	İtme
50/80	0,5	2-3
100	0,8	4
150/200	1,0	5
≥250	1,2	6

c) Tavsiye edilen yağlama periyodu

Uygulama	Yağlama periyodu
Kuru gaz, tozsuz	6 ay
Düşük yoğunlaşma ve küçük toz içeren gaz	Aylık
Yüksek oranda yoğunlaşma ve tozlu gazlar BIOGAZ uygulamaları	Haftalık

5.2. Harici silicagel kartuşu

Sayaç zorlu çevre şartlarında montajı için harici bir silicagel kartuşu ile ekipmanlı olabilir. Kartuşu değiştirmek için, eski kartuşun vidalarını çıkartınız, yeni kartuşun koruyucu tapasını çıkartınız ve numaratorün içine vidalayınız.

5.3. Kontrol ve tamir

Uygun tesisat döşeme ve sayacın işlerliği numaratorün (sayacın doğru bir şekilde saydığını kontrol etmek için) görsel kontrolü ile kontrol edilebilir.

Fluxi 2000/TZ in doğru işlerliğini bir dönüş testi uygulaması ile kontrol etmek mümkündür. Bu test türbin mil yatağının nihai sürünmesi ile ilgili bilgiler verecektir.

Test aşağıdaki gibi yürütülmelidir:

- Türbin çarkını Qmax'ın yaklaşık %30'u ile %50'si oranında hızlandırınız ve türbin çarkı duruncaya kadar ölçünüz.
- Türbin çarkı duruncaya kadar dönüş zamanını (ST) ölçünüz.

Dönüş zamanının tipik değerleri için Ek 6'ya bakınız.

Aşağıdaki tavsiyeler tamir için yerine getirilmelidir:

- Agresif veya tehlikeli gaz ile kullanımı durumunda, ölçülen gaz tipini detaylandırarak, sayaç ile güvenlik durumu göndermek gerekli olabilir.
- Bazı gazlar sayacın ve borunun içerisinde hâlâ mevcut olabilir; o nedenle yeterli havalandırma istenmektedir.
- Tamir ve bakım, eğitimli veya kalifiye personel tarafından gösterilmelidir. Sonradan 1.1 x PS (Pmax) ile sıklık testi gerçekleştirilmelidir.
- Basınç-mil yatakları parçaları değiştirildiği zaman, PED ile uyumlu yedek parçaların kullanıldığından emin olunuz.
- Doğru yedek parçalar Itron'a sayacın seri numarasını vererek ve/veya Itron "Yedek Parça Kataloğu" CD'si kullanılarak tespit edilebilir.
- Eğer ıslak gaz ile kullanılıyorsa, korozyonun iç ve dış etkisi düzenli olarak kontrol edilmelidir ve ciddi bir korozyon durumunda sayaç değiştirilmelidir.
- Sayacı temizlemek için solvent ve alkolsüz temizleme ürünleri kullanınız.

1

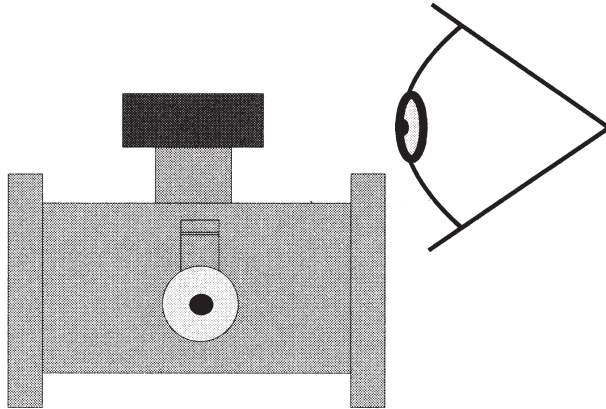

- Ⓓ Gerät auf einwandfreien Zustand überprüfen.
- Ⓔ Visual inspection.
- Ⓕ Contrôle visuel.
- Ⓘ Controllo visivo.
- Ⓔ Control visual del perfecto estado.
- Ⓡ Проверить устройство на его безупречное состояние.
- ⒸⓂ 检查清楚。
- ⓀⓄ 장치의 정상상태를 점검하세요.

2

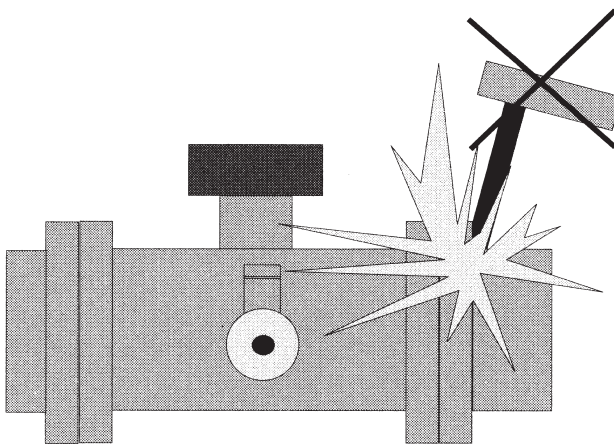

- Ⓓ Keine Schweißarbeiten bei installiertem Gerät vornehmen.
- Ⓔ No welding with installed meter.
- Ⓕ Pas de travaux de soudage compteur monté.
- Ⓘ Non effettuare saldature su contatore installato.
- Ⓔ No efectuar trabajos de soldadura con el aparato instalado.
- Ⓡ Не проводить сварочных работ при включенном устройстве.
- ⒸⓂ 禁止在安装后再加任何焊工。
- ⓀⓄ 설치된 장치에서 용접작업을 하지 마세요.

3

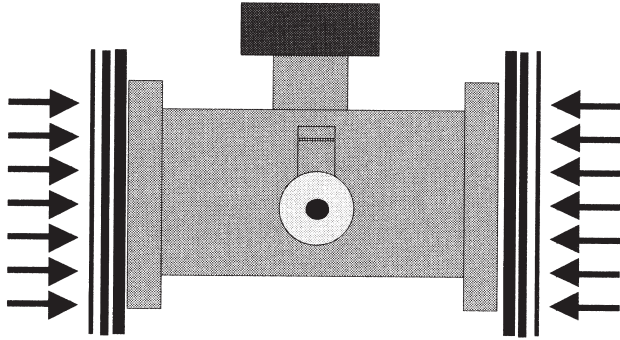

- (D) Den Zähler spannungsfrei einbauen.
- (E) Install meter tension free.
- (F) Installation du compteur sans contraintes mécaniques.
- (I) Istallazione del contatore evitando tensioni meccaniche.
- (Es) Instalar el contador evitando tensiones mecánicas.
- (R) Смонтировать принадлежности, обеспечив обесточенное состояние.
- (Chi) 防止挤压现象.
- (Ko) 전원을 차단한 상태에서 카운터를 조립하세요.

4

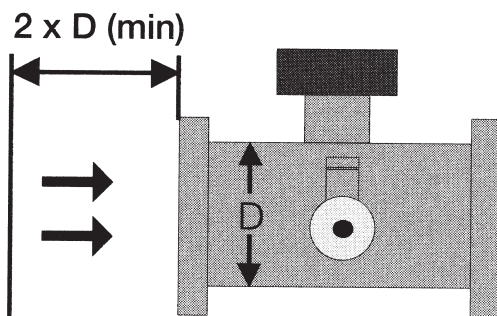

- (D) Einlaufstrecke von mindestens 2 x D beachten
- (E) Min. 2 x D for inlet distance
- (F) 2 DN de longueur amont
- (I) Min. 2 DN di lunghezza a monte
- (Es) Tener en cuenta la distancia de entrada mín. de 2 x D.-
- (R) Соблюдать входной участок не менее 2 x D (подробности см. стр. 6).
- (Chi) 入口距离: 2 x 直径.
- (Ko) 입구간격을 최소한 직경의 2배로 설정하세요.
입구간격을 최소한 직경의 3배로 설정하세요.

5

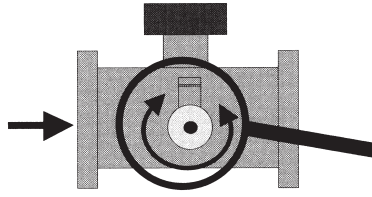

- Ⓓ Wenn der Zähler mit einer Ölpumpe versehen ist, bitte der Einbaulage horizontal / vertikal anpassen (horizontal = Standard).
- Ⓔ If the meter is equipped with oil pump, turn oil container according the installation position (horizontal = standard).
- Ⓕ Si compteur équipé d'une pompe à huile, tourner le réservoir selon l'orientation.
- Ⓖ Se il contatore è equipaggiato con pompa d'olio, installarlo nella posizione corretta (orizzontale = standard).
- Ⓔs Si el contador está dotado de una bomba de aceite, adaptar por favor la posición de montaje horizontal.
- Ⓔr Если счетчик оборудован масляным насосом, то просьба согласовать горизонтальное / вертикальное монтажное положение (горизонтальное = стандарт).
- Ⓔhi 如仪表配有油泵, 请调整油泵位置(根据仪表位置)
- Ⓔko 카운터를 오일펌프에 사용하시려면 설치방향을 수평 / 수직에 맞추세요. (정상상태 = 수평)

6

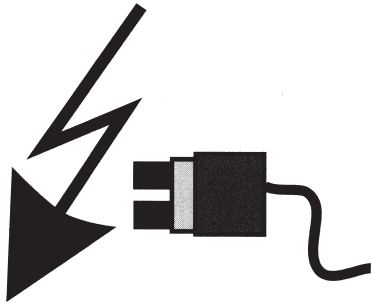

- Ⓓ Die Steckerbelegung und die Impulswertigkeiten finden Sie auf den Haupt- und Impulsgeberschildern
- Ⓔ For plug assignment and pulses refer to main and pulse transmitter name plate.
- Ⓕ Raccordement des émetteurs et poids d'impulsion, voir la plaque signalétique.
- Ⓖ Per la connessione dell'emettitore di impulso e per i peso impulso fare riferimento alla relativa placca segnaletica.
- Ⓔs Para la asignación de conectores y las valencias de impulsos ver la placa principal y la placa del transmisor de impulsos.
- Ⓔr Распределение штекера и значения импульсов просьба смотреть таблички главного и импульсного датчиков.
- Ⓔhi 根据仪表上的说明, 安装脉冲掣.
- Ⓔko 플러그 배치와 임펄스 수치는 메인 및 임펄스 발신기에 적혀있습니다.

7

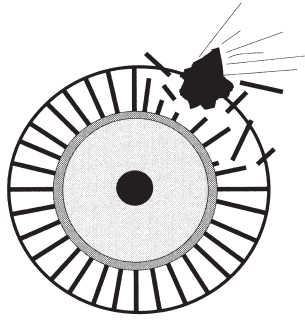

- (D) Schmutzpartikel über 0,2 mm beschädigen das Turbinenlaufrad (im Zweifelsfall Anfahrriebe und zusätzliche Filter verwenden).
- (E) Dirt particles above 0,2 mm do damage turbine wheel (use starting sieve and filter).
- (F) Les particules de plus de 0,2 mm, peuvent endommager la turbine (utiliser tamis ou filtre).
- (I) Le particelle di impurità superiori a 0,2 mm possono danneggiare la turbina (utilizzare appositi filtri).
- (Es) Partículas de suciedad de más de 0,2 mm dañan el rodete de la turbina (en caso de dudas, utilizar tamices y filtros adicionales).
- (R) Частицы грязи размером свыше 0,2 мм наносят повреждения рабочему колесу турбины (в случае сомнений использовать пусковые сетчатые и дополнительные фильтры).
- (Chi) 杂质体积高於0.2mm, 会损坏轮叶。(必需安装过滤器)
- (Ko) 크기가 2 밀리미터 이상인 먼지입자는 터빈 휠을 파손시킵니다. (필요한 경우에는 흡입부에 추가적인 필터를 사용하세요)

8

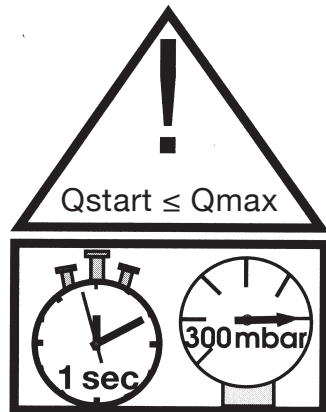

- (D) Um Beschädigungen zu vermeiden, darf der Druckanstieg beim Anfahren 300 mbar pro Sekunden nicht überschreiten.
- (E) In order to prevent damage, slowly increase the pressure below 300 mbar per second.
- (F) Augmentation de pression maximum 0,3 bar par seconde.
- (I) Per evitare danneggiamenti durante la fase di avviamento, l'aumento di pressione non deve superare i 300 mbar a secondo.
- (Es) Para evitar daños, el incremento de presión durante la fase de arranque no deberá exceder 300 mbar por segundo.
- (R) Во избежание повреждений повышение давления при пуске не должно превышать 300 мбар в секунду.
- (Chi) 预防损坏仪表,请在开阀加压时,请保持每秒钟增加300mbar以下的水平。
- (Ko) 파손을 방지하기 위하여 시동시 압력증가를 초당 300 mbar를 초과해서는 안됩니다.

9

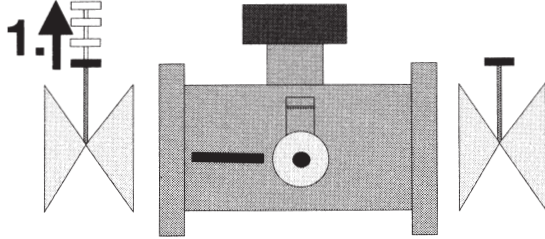

- Ⓓ Inbetriebnahme durch langsames Öffnen der 1. Absperrarmatur (2. Armatur bleibt geschlossen).
- Ⓔ Starting up with opening inlet valve very slowly while outlet valve is kept close (1).
- Ⓕ Mise en gaz : ouverture lente de la vanne amont (1) vanne aval fermé.
- Ⓖ Messa in gas: Aprire lentamente la valvola di monte (1) con valvola di valle chiusa.
- Ⓔ Puesta en marcha abriendo lentamente la válvula de admisión (1) mientras que la válvula de salida (2) permanece cerrada.
- Ⓖ Ввод в эксплуатацию осуществляется посредством медленного открытия 1-й запорной арматуры (2-я арматура остается закрытой).
- Ⓢ 先緩慢地開動入口閥。
(出口閥尚關閉)
- Ⓢ 시운전은 첫 번째 입구 밸브를 아주 천천히 여는 것으로 시작하세요.
(두 번째 밸브는 닫겨있습니다.)

10

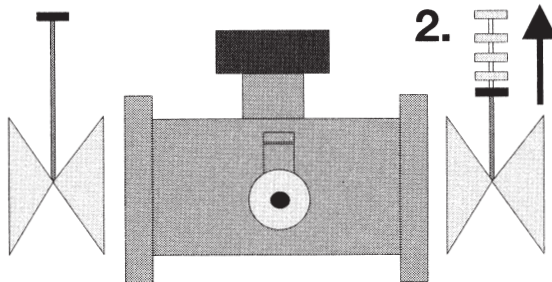

- Ⓓ Nachdem die 2. Absperrarmatur langsam geöffnet wurde, ist der Zähler betriebsbereit.
- Ⓔ After opening very slowly the outlet valve, the meter installation is finished (2).
- Ⓕ Après ouverture lente de la vanne aval la mise en service est terminée.
- Ⓖ La messa in servizio è terminata dopo l'apertura lenta della valvola a valle.
- Ⓔ Después de abrir lentamente la válvula de salida (2), el contador estará listo para el servicio.
- Ⓖ После того, как была медленно открыта 2-я арматура, счетчик готов к эксплуатации.
- Ⓢ 然后再緩慢地將出口打開，安裝到此完畢。
- Ⓢ 두 번째 밸브가 천천히 열려진 후에 카운터는 작업상태에 있게 됩니다.

Low level perturbation installation

- ≥ 2 DN straight inlet upstream the meter
- No restriction downstream the meter

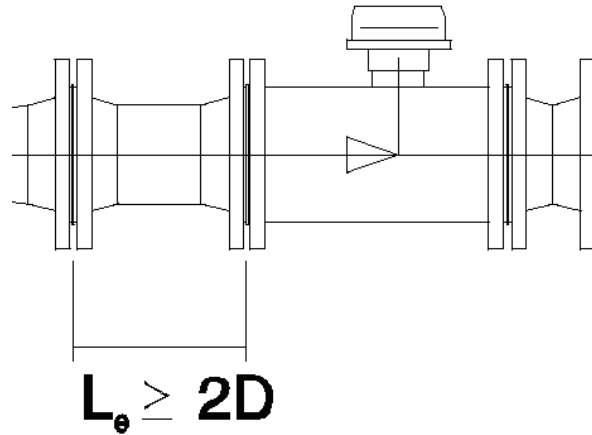

Bends in different planes

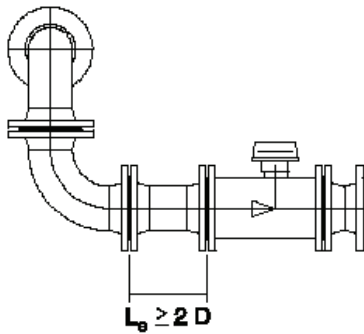

Divergent or convergent

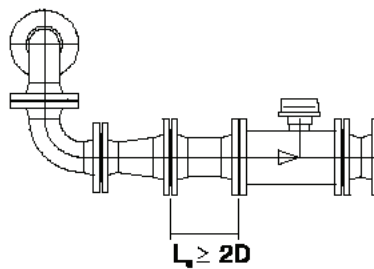

Regulator equipped with built-in silencer

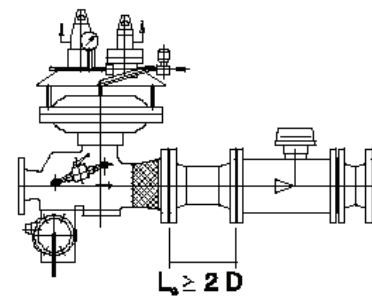

High level perturbation installation

Example: After a regulator without built-in silencer

DN50-DN150

- ≥ 2 DN straight inlet upstream of the meter
- No restriction downstream of the meter

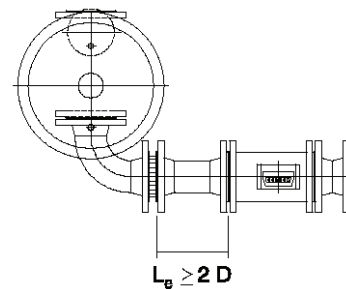

DN200-DN500

- ≥ 2 DN straight inlet upstream of the meter + an integrated flow conditioner
- or ≥ 2 DN straight inlet upstream of the meter + a external flow conditioner
- or ≥ 9 DN straight inlet upstream of the meter (PTB G13)
- No restriction downstream of the meter

ANNEX 3: Installation of the Cyble sensor / Installation du module Cyble / Installation des Cyble-Sensor / Installazione del Cyble Sensor / Instalación del módulo Cyble / Installatie van de Cyble Sensor / Cyble Sensor Montaji

1) Mounting

2) Screwing (Max torque: 0,25Nm)

3) Sealing

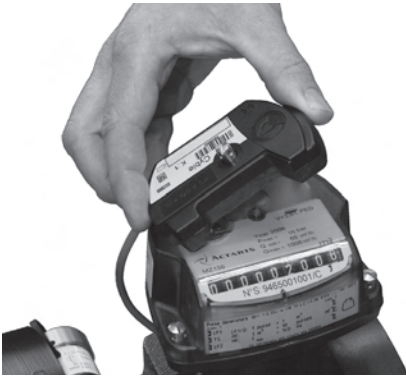

ANNEX 4: Transmitters / Emetteurs / Impulsgeber / Emettitori di impulsi / Emisores / Pulsgever / Vericiler
Unless on the nameplate noted the following electrical parameter shall be considered:

Low Frequency transmitters (LF):	Inductive transmitters:
<p>1) Internal Reed contacts characteristics</p> <ul style="list-style-type: none"> • Hermetically sealed contacts – Maximum terminal voltage: 30 Volt and maximum current according to EN 60079-11. • Maximum temperature: +60°C • Minimum pulse time: 0,4 s <p>2) Cyble sensor</p> <ul style="list-style-type: none"> • It conforms to CENELEC standard EN 60079-11 with: - $U_i \leq 14,3$ Volt - $I_i \leq 50$ mA 	<p>1) High Frequency transmitters characteristics</p> <ul style="list-style-type: none"> • Proximity detectors conform to EN 60947-5-6 (NAMUR) standards. • They conform to CENELEC standards (EN 60079-0 and EN 60079-11) with: - $U_i \leq 15$ Volt - $I_i \leq 50$ mA - $C_i \leq 90$ nF - $L_i \leq 100\mu$H - $P_i \leq 120$ mW • Maximum temperature: +60°C <p>2) Medium Frequency transmitter</p> <ul style="list-style-type: none"> • It conforms to CENELEC standards (EN 60079-0 and EN 60079-11) with: - $U_i \leq 16$ Volt - $I_i \leq 52$ mA - $C_i \leq 50$ nF - $L_i \leq 250\mu$H - $P_i \leq 64$ mW

Plugging of the meter (extern view of the socket installed on the meter)

LF, MF
DIN45322

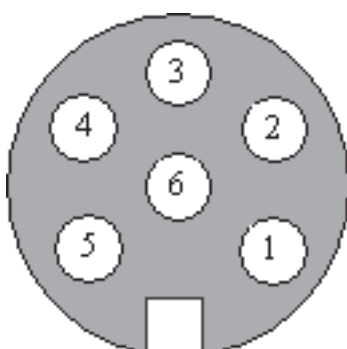

HF
DIN41524

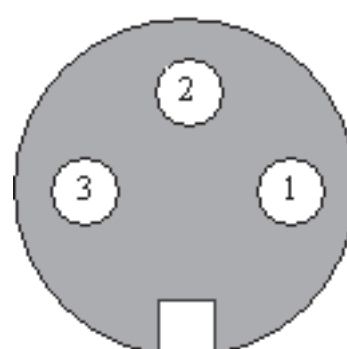

ANNEX 5: Technical characteristics / Caractéristiques techniques / Technische Charakteristik / Caratteristiche tecniche / Características técnicas / Technische details / Teknik Özellikler

With the correction gears 32/40 (correction 0%)												
G size	DN (mm)	Max Flow (m ³ /h)	Range-ability	1 Imp LF & Cyble (m ³ /Imp)	Freq LF Qmax (Hz)	1 Imp MF (dm ³ /Imp)	Freq MF Qmax (Hz)	1 Imp HF2 (dm ³ /Imp)	Freq HF2 Qmax (Hz)	1 Imp HF3 (dm ³ /Imp)	Freq HF3 Qmax (Hz)	RPM Qmax (Rot/min)
G65	50	100	20	0,1	0,28	5,8947	4,71	-	-	0,00970	2864	14322
G100	80	160	20	1	0,04	23,07692	1,93	0,07593	585	0,03797	1171	5853
G160		250	20 or 30		0,07	23,07692	3,01	0,07593	915	0,03797	1829	9146
G250		400	20 or 30		0,11	39,11111	2,84	0,12869	863	0,06434	1727	8634
G160	100	250	20	1	0,07	23,07692	3,01	0,06271	1107	0,06271	1107	4153
G250		400	20 or 30		0,11	23,07692	4,81	0,06271	1772	0,06271	1772	6644
G400		650	20 or 30		0,18	39,11111	4,62	0,10628	1699	0,10628	1699	6371
G400	150	650	20	1	0,18	23,07692	7,82	0,15385	1174	0,15385	1174	3521
G650		1000	20 or 30		0,28	23,07692	12,04	0,15385	1806	0,15385	1806	5417
G1000		1600	20 or 30		0,44	39,11111	11,36	0,26074	1705	0,26074	1705	5114
G650	200	1000	20	10	0,03	230,7692	1,2	0,37661	738	0,37661	738	2213
G1000		1600	20 or 30		0,04	230,7692	1,93	0,37661	1180	0,37661	1180	3540
G1600		2500	20 or 30		0,07	391,1111	1,78	0,63829	1088	0,63829	1088	3264
G1000	250	1600	20	10	0,04	230,7692	1,93	0,57870	768	0,57870	768	1920
G1600		2500	20 or 30		0,07	230,7692	3,01	0,57870	1200	0,57870	1200	3000
G2500		4000	20 or 30		0,11	391,1111	2,84	0,98080	1133	0,98080	1133	2832
G1600	300	2500	20	10	0,07	218,1818	3,18	0,85763	810	0,85763	810	1735
G2500		4000	20 or 30		0,11	218,1818	5,09	0,85763	1296	0,85763	1296	2776
G4000		6500	20 or 30		0,18	391,1111	4,62	1,53739	1174	1,53739	1174	2517
G2500	400	4000	20	10	0,11	218,1818	5,09	2,04673	543	2,04673	543	1163
G4000		6500	20 or 30		0,18	218,1818	8,28	2,04673	882	2,04673	882	1890
G6500		10000	20 or 30		0,28	391,1111	7,0	3,66896	757	3,66896	757	1622
G4000	500	6500	20 or 30	10	0,18	218,1818	8,28	2,04673	882	2,04673	882	1890
G6500		10000	20 or 30		0,28	391,1111	7,0	3,66896	757	3,66896	757	1622

Dimensions (mm)

DN	L	L short*	A	A short*	B	B short*	C	D	E
50	150	-	60	-	45	-	125	150	175
80	240	-	96	-	60	-	150	170	180
100	300	-	124	-	82	-	175	180	195
150	450	335	185	92	122	101	205	215	205
200	600	-	240	-	175	-	230	245	240
250	750	-	275	-	273	-	300	275	270
300	900	-	360	-	300	-	300	300	300
400	1200	-	450	-	540	-	350	355	350
500	1500	-	470	-	820	-	390	385	383

* Short version, same length as for the former NM meter

mit Cyble
with cyble
avec cyble

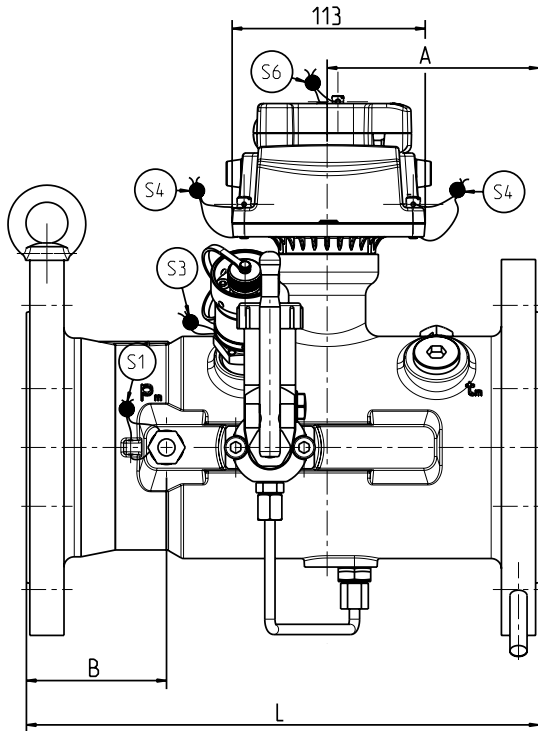

option Mechanischer Abtrieb
option mechanical drive
option sortie mécanique

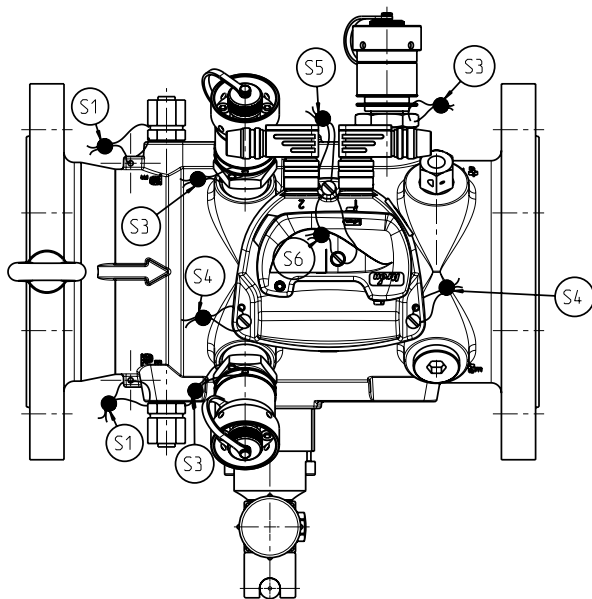
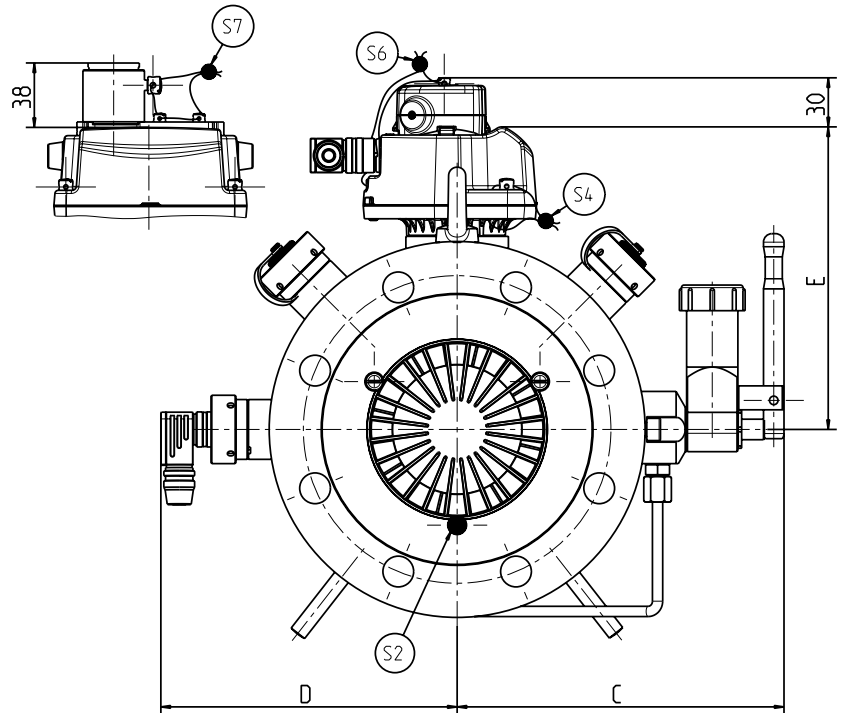

Stempelstellen

- S1 Sicherungsstempel: Pm (Pr) - Anschluss
(nur bei angeschlossener Pm (Pr) Leitung)
- S2 Sicherungsstempel: Strömungsteiler
- S3 Sicherungsstempel: HF2/3 Impulsgeber
(verplombt untereinander oder mit Gehäuse)
(ohne HF Verplombung der Stopfen)

Universal Kopf

- S4 Hauptstempel
- S5 Sicherungsstempel: Stecker für Impulsgeber
(nur bei angeschlossener Impulsgeberleitung)
- S6 Sicherungsstempel: Cyble
- S7 Sicherungsstempel: Mech. Abtrieb

Plan de plombage

- S1 Plombage de la prise de pression si Pm (Pr) - connecté
- S2 Plombage du tranquilliseur de flux
- S3 Plombage de l'émetteur HF2/3
(plombage entre eux ou avec le corps)
(en cas de HF2/3 non montés: plombage du bouchon)

Totalisateur universel

- S4 Plomb principal
- SS Plombage du connecteur de l'émetteur
(quand la prise est branchée)
- S6 Plombage de cyble
- S7 Plombage de sortie mécanique

Seals

- S1 Seal of pressure tapping Pm (Pr) when connected
- S2 Seal of flow straightener
- S3 Seal HF transmitter HF2/3
(sealing with each other or with housing)
(when no HF is mounted: sealing of plugs)

Universal meter head

- S4 Main seal
- SS Seal of connector
(when used)
- S6 Seal of cyble
- S7 Seal of mechanical drive

ANNEX 6: Spin test time / Temps d'arrêt / Spin-Test Zeit / Tempo di arresto / Tiempo de parada / Uitloop test tijd / Dönüş Test Zamanı

DN	Minimum starting Speed (RPM)	Maximum starting Speed (RPM)	Spin Time (seconds) "Typical ST"	
			Plastic turbine wheel	Alu turbine wheel
50	5000	8000	60	70
80	3000	5000	70	100
100	2000	3000	130	190
150	2000	3000	170	240
200	1000	2000	170	240
250	1000	2000		340
300	1000	2000		360
400	500	1000		380
500	500	1000		380

ANNEX 7: PED information / Information DESP / Druckgeräterichtlinie Information / Informazioni PED / Información PED / Informatie PED / PED Bilgisi

	TS = -25°C to +55°C						
	ISO PN10	ISO PN16	ISO PN20 ANSI150	ISO PN25	ISO PN40	ISO PN50 ANSI300	ISO PN110 ANSI600
PS (bar)	10	16	19,3	25	40	50,6	101,2
PT (bar)	15	24	30	38	60	76	152

DN	50	80	100	150	150*	200	250	300	400	500
V (dm ³)	0,4	1,24	2,7	9,3	6,9	21,2	39,4	71	151	246

* Short body

ANNEX 8: MID information / Information MID / MID Information / Informazioni MID / Información MID / Informatie MID / MID Bilgisi

- Mechanical factors: Class M1
- Electromagnetic factors: E2 class
- Accuracy class: Class 1,0

EC Declaration of Conformity

Itron GmbH
Hardeckstrasse 2
D-76185 Karlsruhe

Declares that the product Turbine Meter **Fluxi 2000/TZ** is designed and manufactured in conformity with the following Directives:

1. 97/23/EC Modules B+D Category IV - Pressure Equipment Directive
With EC type approval certificate n°: **DVGW CE-0085BM 0417**
The module D is supervised by:
TÜV SÜD Industrie Service GmbH (CE:0036);
Dudenstraße 28, D-68167 Mannheim
EC Certificate N°: **DGR-0036-QS-635-08, Rev. 01**
2. 2004/108/EC - EMC Directive
The product fulfils the requirement of the 2004/108/EC by the fact that it meets with the following single standards: EN 61000-6-2 (2006); EN 61000-6-3 (2007); EN 60947-5-6 (2000).
3. 94/9/EC module B (Annex III) - ATEX
With EC type approval certificate n°: **L.C.I.E. 06 ATEX 6031 X**
⊕ II 1 G or ⊕ II 1/2 G Ex ia IIC T5 c T6
The product meets the following standards: EN 60079-0 (2006), EN 60079-11 (2007), EN 13463-1 (2001), EN 13463-5 (2003).
The module D (Annex IV) is supervised by:
TÜV Product Service GmbH (CE:0123)
Ridlerstraße 65, D-80339 München
EC Certificate N°: **EX2 09 04 70229 001**
4. 2004/22/EC - Measuring Instruments Directive
Annex B with EC type examination certificate:
N°: **DE-10-MI002-PTB001**
Annex D is supervised by:
Physikalisch-Technische Bundesanstalt (CE:0102)
Bundesallee 100, D-38116 Braunschweig
EC Certificate N°: **DE-10-AQ-PTB009MID**

Karlsruhe, 01.07.2010



P. Garcia
Head of Production

EG - Konformitätserklärung

Itron GmbH
Hardeckstrasse 2
D-76185 Karlsruhe

erklärt, dass die Turbinenzählerbaureihe **Fluxi 2000/TZ** entsprechend den nachfolgenden Vorschriften konstruiert und hergestellt ist:

1. 97/23/EG Modul B+D Kategorie IV - Druckgeräterichtlinie
mit EG Baumusterprüfungszertifikat Nr.: **DVGW CE-0085BM 0417**
Das Modul D wird überwacht durch:
TÜV SÜD Industrie Service GmbH (CE:0036);
Dudenstraße 28, D-68167 Mannheim
EG Zertifikate Nr.: **DGR-0036-QS-635-08, Rev. 01**
2. 2004/108/EG - EMV Richtlinie
Das Produkt erfüllt die EG-Anforderungen 2004/108/EG durch die Einhaltung der nachfolgenden Normen: EN 61000-6-2 (2006); EN 61000-6-3 (2007); EN 60947-5-6 (2000).
3. 94/9/EG Modul B (Anhang III) – ATEX
mit EG Baumusterprüfungszertifikat Nr.: **L.C.I.E. 06 ATEX 6031 X**
⊕ II 1 G oder ⊕ II 1/2 G Ex ia IIC T5 c T6
Das Produkt erfüllt die nachfolgenden Normen: EN 60079-0 (2006), EN 60079-11 (2007), EN 13463-1 (2001), EN 13463-5 (2003).
Das Modul D (Anhang IV) wird überwacht durch:
TÜV Product Service GmbH (CE:0123)
Ridlerstraße 65, D-80339 München
EG Zertifikate Nr.: **EX2 09 04 70229 001**
4. 2004/22/EG - MID
Anhang B mit EG Baumusterprüfungszertifikat:
Nr.: **DE-10-MI002-PTB001**
Anhang D wird überwacht durch:
Physikalisch-Technische Bundesanstalt (CE:0102)
Bundesallee 100, D-38116 Braunschweig
EG Zertifikate Nr.: **DE-10-AQ-PTB009MID**

Karlsruhe, 01.07.2010



P. Garcia
Produktionsleitung

Déclaration de Conformité CE

Itron GmbH
Hardeckstrasse 2
D-76185 Karlsruhe

Déclare que le produit Compteur à turbine **Fluxi 2000/TZ** est conçu et fabriqué en conformité avec les Directives suivantes :

1. 97/23/CE Modules B+D Catégorie IV - DESP
Avec certificat d'approbation de type n° : **DVGW CE-0085BM 0417**
Le module D est supervisé par :
TÜV SÜD Industrie Service GmbH (CE:0036);
Dudenstraße 28, D-68167 Mannheim
Certificat CE n° : **DGR-0036-QS-635-08, Rev. 01**
2. 2004/108/CE – Directive EMC
Le produit est conforme à la Directive 2004/108/EC par le fait qu'il satisfait aux normes suivantes : EN 61000-6-2 (2006); EN 61000-6-3 (2007); EN 60947-5-6 (2000).
3. 94/9/CE module B (Annexe III) – ATEX
Avec certificat d'approbation de type n° : **L.C.I.E. 06 ATEX 6031 X**
⊕ II 1 G ou ⊕ II 1/2 G Ex ia IIC T5 c T6
Le produit est conforme aux normes suivantes : EN 60079-0 (2006), EN 60079-11 (2007), EN 13463-1 (2001), EN 13463-5 (2003).
Le module D (Annexe IV) est supervisé par :
TÜV Product Service GmbH (CE:0123)
Ridlerstraße 65, D-80339 München
Certificat CE n° : **EX2 09 04 70229 001**
4. 2004/22/CE - MID
Annexe B avec certificat d'approbation de type :
N° : **DE-10-MI002-PTB001**
L'annexe D est supervisée par :
Physikalisch-Technische Bundesanstalt (CE:0102)
Bundesallee 100, D-38116 Braunschweig
Certificat CE n° : **DE-10-AQ-PTB009MID**

Karlsruhe, 01.07.2010



P. Garcia
Responsable de production

Dichiarazione di Conformità CE

Itron GmbH
Hardeckstrasse 2
D-76185 Karlsruhe

Dichiara che i prodotti contatori per gas a turbina **FLUXI 2000/TZ** sono progettati e costruiti in conformità con le seguenti Direttive::

1. 97/23/EC Moduli B+D Categoria IV – PED
Con Certificato di Approvazione CE di Tipo n°: **DVGW CE-0085BM 0417**
Il modulo D è supervisionato da:
TÜV SÜD Industrie Service GmbH (CE:0036),
Dudenstraße 28, D-68167 Mannheim
Certificato CE N°: **DGR-0036-QS-635-08, Rev. 01**
2. 2004/108/CE – Direttiva EMC
Il prodotto è conforme alle specifiche della 2004/108/CE per il fatto che soddisfa le seguenti Normative: EN 61000-6-2 (2006); EN 61000-6-3 (2007); EN 60947-5-6 (2000).
3. 94/9/CE modulo B (Annesso III) - ATEX
Con Certificato di Approvazione CE di Tipo n°: **L.C.I.E. 06 ATEX 6031 X**
⊕ II 1 G o ⊕ II 1/2 G Ex ia IIC T5 c T6
Il prodotto è conforme alle seguenti Normative: EN 60079-0 (2006), EN 60079-11 (2007), EN 13463-1 (2001), EN 13463-5 (2003).
Il modulo D (Annesso IV) è supervisionato da:
TÜV Product Service GmbH (CE:0123), Ridlerstraße 65, D-80339 München
Ridlerstraße 65, D-80339 München
Certificato CE N°: **EX2 09 04 70229 001**
4. 2004/22/CE – Direttiva sugli Strumenti di Misura (MID)
Annesso B con Certificato di Esame CE di Tipo:
N°: **DE-10-MI002-PTB001**
L'Annesso D è supervisionato da:
Physikalisch-Technische Bundesanstalt (CE:0102),
Bundesallee 100, D-38116 Braunschweig
Certificato CE N°: **DE-10-AQ-PTB009MID**

Karlsruhe, 01.07.2010



P. Garcia
Responsabile di produzione



Knowledge to Shape Your Future

BR-652-099-2025-0310 - medialogok - © Copyright 2009 Itron. All Rights Reserved.

Itron GmbH

Hardeckstraße 2

76185 Karlsruhe

info.karlsruhe@itron.com · www.itron.com

Tel. +49 721 5981 0

Fax +49 721 5981 189